

**Modelos ANDRÓMEDA “V” (Austero) en 230 Litros, marca MABE (RMA...), CETRON (RCA...), SUMMIT (RSA...), DANBY (RFA...) (ver nomenclatura)**



Los modelos “V” son los modelos base o Austeros, llevan el Control de Temperatura en el interior del Compartimento Conservador, en la Caja Control, dicho Control se regula por medio de una Perilla.

En cuanto a Accesorios en el Compartimento Congelador lleva 1 Parrilla de alambón. En la Puerta Congelador lleva 1 Anaquel Completo Angosto.

En el Compartimento Conservador lleva 2 Parrillas de cristal templado, 1 Tapa Cajón

Legumbres de cristal templado, 1 Cajón Legumbres. La Caja Control lleva una Cubierta Foco. En la Puerta Conservador lleva 2 Anaqueles Completos Angostos y 1 Anaquel Botellas.

El Gabinete lleva en la parte inferior 2 Tornillos Niveladores, uno de cada lado y no tiene ruedas para su traslado. En la parte de arriba lleva Tapa Bisagra Superior.

**Modelos ANDRÓMEDA “V” (Austero) en 250 Litros, marca MABE (RMA...) (ver nomenclatura)**



Los modelos “V” son los modelos base o Austeros, llevan el Control de Temperatura en el interior del Compartimento Conservador, en la Caja Control, dicho Control se regula por medio de una Perilla.

En cuanto a Accesorios en el Compartimento Congelador lleva 1 Parrilla de alambón. En la Puerta Congelador lleva 1 Medio Anaquel y 1 Anaquel Completo Angosto.

En el Compartimento Conservador lleva 2 Parrillas de cristal templado, 1 Tapa Cajón

Legumbres de cristal templado, 1 Cajón Legumbres. La Caja Control lleva una Cubierta Foco. En la Puerta Conservador lleva 3 Anaqueles Completos Angostos y 1 Anaquel Botellas.

El Gabinete lleva en la parte inferior 2 Tornillos Niveladores, uno de cada lado y no tiene ruedas para su traslado. En la parte de arriba lleva Tapa Bisagra Superior.

**Modelos ANDRÓMEDA “X” (Estándar) en 250 Litros, marca MABE (RMA...),  
ATLAS (RTA...), CETRON (RCA...) (ver nomenclatura)**



Los modelos “X” son los modelos Estándar con Jaladeras, llevan el Control de Temperatura en el interior del Compartimento Conservador, en la Caja Control, dicho Control se regula por medio de una Perilla.

En cuanto a Accesorios en el Compartimento Congelador lleva 1 Parrilla de alambón. En la Puerta Congelador lleva 1 Medio Anaquel y 1 Anaquel Completo Angosto.

En el Compartimento Conservador lleva 2 Parrillas de cristal templado, 1 Tapa Cajón Legumbres de cristal templado, 1 Cajón

Legumbres. La Caja Control lleva una Cubierta Foco. En la Puerta Conservador lleva 3 Anaqueles Completos Angostos y 1 Anaquel Botellas.

En el exterior lleva Jaladeras tipo Fullgrip en color gris independientemente del color del Gabinete.

El Gabinete lleva en la parte inferior 2 Tornillos Niveladores, uno de cada lado y no tiene ruedas para su traslado. En la parte de arriba lleva Tapa Bisagra Superior.

**Modelos ANDRÓMEDA “X” (Estándar) en 300 Litros, marca MABE (RMA...), ATLAS (RTA...), SUMMIT (RSA...), DANBY (RFA...) (ver nomenclatura)**



Los modelos “X” son los modelos Estándar con Jaladeras, llevan el Control de Temperatura en el interior del Compartimento Conservador, en la Caja Control, dicho Control se regula por medio de una Perilla.

En cuanto a Accesorios en el Compartimento Congelador lleva 1 Parrilla de cristal templado. En la Puerta Congelador lleva 1 Medio Anaquele y 1 Anaquele Completo Angosto.

En el Compartimento Conservador lleva 2 Parrillas de cristal templado, 1 Tapa Cajón Legumbres de cristal templado, 1 Cajón

Legumbres. La Caja Control lleva una Cubierta Foco. En la Puerta Conservador lleva 3 Anaqueles Completos Angostos y 1 Anaquele Botellas.

En el exterior lleva Jaladeras tipo Fullgrip en color gris independientemente del color del Gabinete.

El Gabinete lleva en la parte inferior 2 Tornillos Niveladores, uno de cada lado y no tiene ruedas para su traslado. Los modelos de 300 litros NO llevan Tapa Bisagra Superior.

**Modelos ANDRÓMEDA “Y” (Lujo) en 250 Litros, marca MABE (RMA...) (ver nomenclatura)**



Los modelos “Y” son los modelos de Lujo con Despachador de Agua, llevan el Control de Temperatura en el interior del Compartimento Conservador, en la Caja Control, dicho Control se regula por medio de una Perilla.

En cuanto a Accesorios en el Compartimento Congelador lleva 1 Parrilla de alambroón. En la Puerta Congelador lleva 1 Medio Anaquelel y 1 Anaquelel Completo Angosto.

En el Compartimento Conservador lleva 2 Parrillas de cristal templado, 1 Tapa Cajón Legumbres de cristal templado, 1 Cajón

Legumbres. La Caja Control lleva una Cubierta Foco. En la Puerta Conservador lleva 2 Anaqueles Completos Angostos, 1 Anaquelel Botellas y 1 Tanque de Agua con Accesorio WOW integrado.

En el exterior lleva Jaladeras tipo Fullgrip y Despachador de Agua en color gris independientemente del color del Gabinete.

El Gabinete lleva en la parte inferior 2 Tornillos Niveladores, uno de cada lado y no tiene ruedas para su traslado. En la parte de arriba lleva Tapa Bisagra Superior.

**Modelos ANDRÓMEDA “Z” (Súper Lujo) en 300 Litros, marca MABE (RMA...) o GE (RGA...) (ver nomenclatura)**



Los modelos “Z” son los modelos de Súper Lujo con Despachador de Agua, llevan el Control de Temperatura en el interior del Compartimento Conservador, en la Caja Control, dicho Control se regula por medio de una Perilla.

En cuanto a Accesorios en el Compartimento Congelador lleva 1 Parrilla de cristal templado. En la Puerta Congelador lleva 1 Ice Twist y 1 Anaquel Completo Angosto.

En el Compartimento Conservador lleva 2 Parrillas de cristal templado, 1 Tapa Cajón Legumbres de cristal templado, 1 Cajón Legumbres y 1 Cajón de Carnes con su Marco

de sujeción. La Caja Control lleva una Cubierta Foco. En la Puerta Conservador lleva 2 Anaqueles Completos Angostos, 1 Anaquel Botellas y 1 Tanque de Agua con Accesorio WOW integrado.

En el exterior lleva Jaladeras tipo Fullgrip y Despachador de Agua en color gris independientemente del color del Gabinete.

El Gabinete lleva en la parte inferior 2 Tornillos Niveladores, uno de cada lado y no tiene ruedas para su traslado. Los modelos de 300 litros NO llevan Tapa Bisagra Superior.

### INDICACIONES GENERALES

Retire las bases, empaque y demás aditamentos del mismo. Para quitar el pegamento dejado por las cintas adhesivas de sujeción, se debe de utilizar un trapo humedecido con agua y jabón neutro. Seleccione el área para ubicar el refrigerador, esta debe mantenerse limpia y sin humedad para evitar problemas de oxidación.

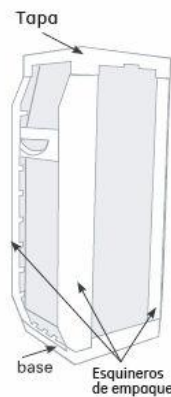

### COLOCACIÓN DEL REFRIGERADOR

Considere las siguientes distancias mínimas para garantizar una circulación de aire adecuada, sobre todo si se va a empotrar el producto de 5 cm. en los lados, 10 cm. en la parte posterior y de 5 a 10 cm. en la parte superior.

Aléjelo de elementos que generen calor como estufas, calentadores, o exponerlo a los rayos del sol, ya que ocasionará que trabaje más y sea menos eficiente, incrementando el consumo de energía eléctrica.



No lo recargue contra la pared. Con esta medida estará garantizando un correcto desempeño del producto, impidiendo que los componentes de su refrigerador toquen directamente las paredes o muebles, evitando ruidos desagradables.

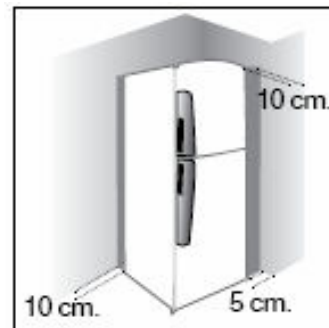

### NIVELACIÓN

Para nivelar el refrigerador utilice los dos tornillos niveladores, ajústelos de manera que descansen firmemente en el piso.

La parte de enfrente deberá quedar un poco más alta que la parte posterior dejando ligeramente inclinado hacia atrás su refrigerador, esto facilitará que las puertas cierren por sí mismas y evitará la pérdida del frío.

Para nivelar el refrigerador se necesitan dos personas. Mientras una lo inclina un poco hacia atrás, la otra debe girar los tornillos en el sentido de las agujas del reloj. Entre el piso y la arista delantera debe haber 48 mm (1.9 in), aproximadamente.

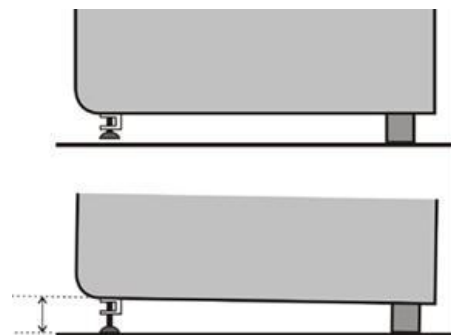

## INSTALACIÓN

Antes de conectar la clavija en el enchufe limpie el interior de su refrigerador usando un trapo o esponja suave y jabón neutro, o una solución de bicarbonato de sodio.

Para una instalación adecuada se debe de tomar en cuenta lo siguiente.

Requisitos mínimos de la instalación eléctrica

Características: dependiendo el modelo y voltaje de fabricación uso residencial. Provista preferentemente con un interruptor general y circuitos independientes balanceados, protegidos por listón fusible y/o pastilla termo magnética de **18.5 a 20 A máx.**



Su refrigerador está provisto de un cable tomacorriente polarizado tipo Y con cable de tierra integrado. Si el cordón de alimentación es dañado, debe ser reemplazado por el fabricante, su agente de servicio o personal calificado para evitar cualquier riesgo.



Si en su región suele haber variaciones de voltaje, use un regulador de voltaje con capacidad de 500 a 1000 Watts.



