

El especialista en servicio de línea blanca

serviplus

Teléfonos dentro de México: 01 (461) 471.7000
01 (461) 471.7100
Internet: www.serviplus.com.mx

Recuerde que su producto está respaldado por SERVIPLUS, la empresa líder en Servicio para línea blanca, donde siempre encontrará el trato amable de profesionales dispuestos a resolver cualquier falla en el funcionamiento de su producto.

Antes de solicitar un servicio de garantía:

- 1) Asegúrese de haber seguido las indicaciones de instalación, uso y cuidados que menciona el instructivo.

- 2) Localice y tenga a la mano su garantía debidamente sellada o bien la factura, nota o comprobante de compra. Este documento es indispensable para hacer válida la garantía.
- 3) Anote la marca, modelo y número de serie del producto y tenga a la mano papel y lápiz.
- 4) En el directorio anexo, localice el Centro de Servicio más cercano a su localidad y llame para reportar la falla que presenta el aparato.

Además de respaldar la garantía de su producto, Serviplus le ofrece los siguientes servicios:

- Reparaciones con cargo para aparatos fuera de garantía
- Contratos de extensión de garantía
- Contratos de mantenimiento preventivo
- Venta de refacciones originales

Garantía

Leiser S. de R.L. de C.V. garantiza esta parrilla con gabinete modelo PIG5101 por un año a partir de la fecha de compra, contra cualquier defecto atribuible a la calidad de sus materiales o mano de obra durante su fabricación, bajo las siguientes condiciones:

1. Para hacer efectiva esta garantía, deberá recurrir a cualquiera de nuestros Centros de Servicio SERVIPLUS, llamando a los teléfonos que se indican en el directorio que forma parte de esta garantía y donde podrá obtener las partes, refacciones, consumibles y accesorios.
2. Leiser S. de R.L. de C.V. se compromete a reparar o reemplazar cualquier parte del producto encontrada con falla, en el domicilio del cliente y sin ningún cargo para el consumidor por concepto de mano de obra, refacciones y gastos de transportación del producto que pudieran generarse. Los técnicos de SERVIPLUS están capacitados y cuentan con las herramientas necesarias para hacer las reparaciones a domicilio, asegurándose de que el producto funcione correctamente.
3. Cuando nuestro técnico de Serviplus asista a revisar el producto, se deberá presentar el producto con la póliza de garantía debidamente sellada por la casa comercial donde se adquirió, o la factura, nota o comprobante de compra.
4. El tiempo de reparación no excederá de 30 días, contados a partir de la recepción de la llamada en nuestros Centros de Servicio SERVIPLUS.
5. La garantía no podrá hacerse efectiva en los siguientes casos:
 - Si el producto ha sido usado en condiciones distintas de las normales.
 - Si no ha sido operado de acuerdo con el instructivo de uso proporcionado en idioma español.
 - Si el producto ha sido alterado o reparado por personas y/o talleres de servicio no autorizados.
6. Limitaciones de la Garantía. Esta Garantía no será válida:
 - Si no presenta la póliza de garantía debidamente sellada, factura, nota, o algún otro documento que acredite la fecha de compra del producto.
 - Si el producto se encuentra fuera del periodo de garantía otorgado por el fabricante.
 - Si ha sido utilizado con fines comerciales, de prestación de servicios o cualquier otro propósito que no sea estrictamente doméstico.
 - Daños en pintura y partes de apariencia, cuando el producto esté expuesto a la intemperie.
 - Rotura de piezas por mal manejo.
 - Daños causados por fluctuaciones de voltaje provocadas por corto circuito, sobrecargas accidentales en la línea de alimentación o sobrecargas por causa de descargas eléctricas.
 - Daños por uso de partes que no sean genuinas.
 - Daños en el producto causados en su transportación, cuando ésta sea por cuenta del comprador.

Nota: Se sugiere revisar su artículo al momento de recibirlo. Las reclamaciones por golpes y rayones en producto o accesorios, deberán realizarse a más tardar 30 días después de la fecha de compra.

Para ser llenado por el distribuidor

Producto: _____

Modelo: _____

No. de serie: _____

Fecha de venta: _____

Distribuidor: _____

Sello o firma



Estimado Cliente:

Estos son los datos que identifican a su producto, por favor conserve esta información, pues es **indispensable** para solicitar cualquier servicio postventa. Muchas gracias.

LEISER S. de R.L. de C.V.
Manzana 10, Eje 128 s/n Zona Industrial San Luis Potosí.
C.P. 78395 S.L.P., San Luis Potosí



Parrilla con gabinete

Modelo: PIG5101



Manual de uso y cuidado

PRECAUCIÓN. EVITE RIESGOS. INSTALE SU APARATO DE ACUERDO CON LAS INDICACIONES DE SU INSTRUCTIVO.



223C6742P009 Rev. 4

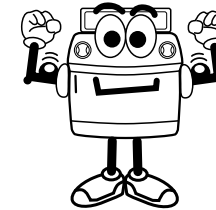

Acabas de adquirir una parrilla de calidad internacional, esta marca garantiza mi duración por muchos años.

Recomendaciones Generales:

1. Retira todos los elementos de mi empaque, adhesivos y películas en laterales y cubierta.
2. Solicita los servicios de un técnico capacitado para instalarme.
3. No me instales en lugares expuestos a fuertes corrientes de aire.
4. El espacio frente a mí debe ser suficiente para abrir la puerta del gabinete.
5. Indispensable instalar un regulador de gas para una presión adecuada. (No incluido con el producto).

⚠ ¡IMPORTANTE!

Estoy diseñada para usar gas L.P. a una presión de 2,75 kPa o gas NATURAL a 1,76 kPa, si usas gas NATURAL comunícate a Serviplus para hacer los ajustes necesarios, ver directorio.

5

6

1

- **Guadalajara**
Calzada de las Palmas #130-C
San Carlos
44460 Guadalajara, Jalisco
(01.33) 3669.3125
- **La Paz**
Revolución #2125 entre Allende y B. Juárez
Centro
23000 La Paz B.C. Sur
(01.612) 125.9978

- **Acapulco**
Av. Costera Miguel Alemán #68
Fracc. Las Playas
39390 Acapulco, Guerrero
(01.744) 482.9044, 45 y 46.

- **Aguascalientes**
Av. Aguascalientes #1119
Jardines de Bugambillas
20200 Aguascalientes, Ags.
(01.449) 978.8870 y 8871

- **Cancun**
Calle 12 Ote., Manzana 31 lote 14,
Supermanzana 64; Centro
77500 Cancun, Quintana Roo
(01.998) 880.0760, 0820 y 0965

- **Cd. Juárez**
Porfirio Díaz # 852
ExHipódromo
32330 Cd. Juárez, Chihuahua
(01.656) 616.0418, 0453 y 0454

- **Cd. Victoria**
José de Escandón #1730
Zona Centro
89100 Cd. Victoria, Tamaulipas
(01.834) 314.4830

- **Culiacán**
Blvd. E. Zapata #1585 Pte.
Fracc. Los Pinos
80120 Culiacán, Sinaloa
(01.667) 717.0353, 0458 y
714.1366

- **Chihuahua**
Av. de las Industrias # 3704
Nombre de Dios
31110 Chihuahua, Chihuahua
(01.614) 413.7901, 7012 y 3693

- **León**
Prolongación Juárez #2830-B,
Plaza de Toros
37450 León, Guanajuato
(01.477) 770-0003, 06 y 07

- **Matamoros**
Porfirio Muñoz Ledo # 22
Magisterial Cebetis
87390 Matamoros, Tamaulipas
(01.868) 817.6673 Fax: 817.6959

- **Mérida**
Calle 22 #323 X 13 y 13a.
Ampliación Cd. Industrial
97288 Mérida, Yucatán
(01.999) 946.0275, 0916, 3090,
3428 y 3429

- **México D.F.**
ProL. Ings. Militares #156
San Lorenzo Tlaltemango
11210 México, D.F.
(01.55) 5227.1000

- **Monterrey**
Carretera Miguel Alemán km 5
Vista sol
67130 Cd. Guadalupe, N.L.
(01.81) 8369.7990

- **Nuevo Laredo**
Guerrero # 2518 Local 3
Col. Juárez
88060 Nuevo Laredo, Tamaulipas
(01.867) 714.9464

- **Piedras Negras**
Daniel Farías # 220 Nte.
Buenavista
26040 Piedras Negras, Coahuila
(01.878) 783.2890

- **Puebla**
Calle 24 Sur # 3532 (entre 35 y 37
Ote.)
Col. Santa Mónica
72540 Puebla, Puebla
(01.222) 264.3731, 3490 y 3596

- **Querétaro**
Av. 5 de Febrero # 1325
Zona Industrial Benito Juárez
76120 Querétaro, Qro.
(01.442) 211.4741, 4697 y 4731

- **Reynosa**
Calle Dr. Puig # 406 entre Dr. Cal-
derón y Dr. Glz.
Col. Doctores
88690 Reynosa, Tamaulipas
(01.899) 924.2254 y 924.6220

- **San Luis Potosí**
Manzana 10, Eje 128 s.n.
Zona Industrial del Potosí
78395 San Luis Potosí, S.L.P.
(01.444) 826.5686

- **Tampico**
Carranza # 502 Pte.
Zona Centro
89400 Cd. Madero, Tamaulipas
(01.833) 215.4067, 216.4666 y
216.2169

- **Tijuana**
Calle 17 #217
Libertad Parte Alta
22300 Tijuana, B.C.
(01.664) 682.8217 y 19

- **Torreón**
Blvd. Torreón-Matamoros #6301
Ote. Gustavo Díaz Ordaz
27080 Torreón, Coahuila
(01.871) 721.5010 y 5070

- **Veracruz**
Paseo de Las Americas #400
esq. Av. Urano,
Centro comercial Plaza Santa Ana
Predio Collado Boticaria
94298 Boca del Río, Veracruz
(01.229) 921.1872, 2253, 9931 y
9934

- **Villahermosa**
Calle Carlos Green #119-C casi esq.
con Av. Gregorio Méndez
ATASTA
86100 Villahermosa, Tabasco
(01.993) 354.7350, 7382, 7392 y
7397

Quemador	Paso de esprea		Capacidad kJ/h
	Gas L.P.	Gas Natural	
Troquelado económico	69 (0,029")	57 (0,043")	7 385

Conoce mis partes:

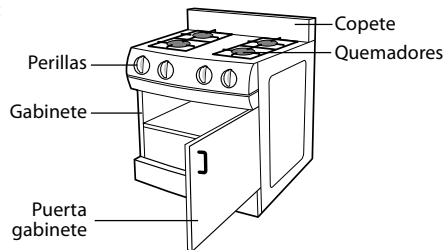

Instalación

Existen 2 copetes que se instalan de manera diferente dependiendo del modelo de su estufa. Puede diferenciarlos ya que la "Opción 1" trae 4 perforaciones en la caja inferior trasera y la "Opción 2" trae 4 ó 2 perforaciones (dependiendo del modelo también) en la cara frontal.

Opción 1

1. Coloca el copete sobre la parte posterior de la cubierta y asegúrate de que los orificios de ambas piezas coincidan.
2. Fija el copete usando dos pijas y dos tornillos con sus tuercas. Una pija y un tornillo con tuerca en cada lado.
3. Para copete bajo, fijar usando 2 tornillos y 2 tuercas únicamente en los agujeros indicados.

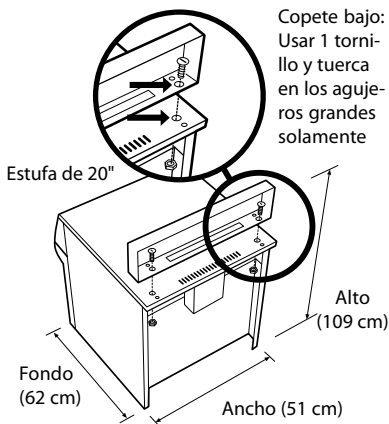

Opción 2

1. Acomode el copete por detrás de la cubierta asegurándose de que la chimenea de la estufa entre por la "ventana" que trae el copete en la parte inferior. Nota: Las parrillas y parrillas con gabinete no traen chimenea.
2. Fije el copete usando dos pijas. Las pijas deben entrar por las perforaciones inferiores del respaldo del copete (cuando este trae 4 perforaciones) y se atornillan contra la cubierta.

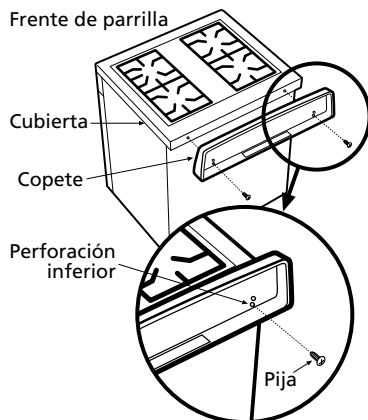

②

⚠ PRECAUCION AL INSTALAR O MOVER ESTE PRODUCTO, NO SE APOYE EN LA JALADERA DE LA PUERTA.



Distancia mínima de mi cubierta a la campana: 80 cm aprox.

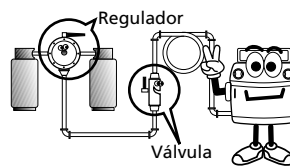

Nota: No olvides conectar un regulador de presión y una válvula de paso en la instalación general de gas para mantener la presión adecuada.

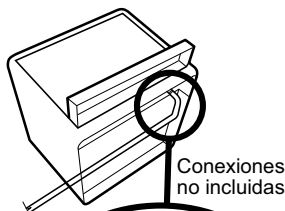

Conexiones no incluidas

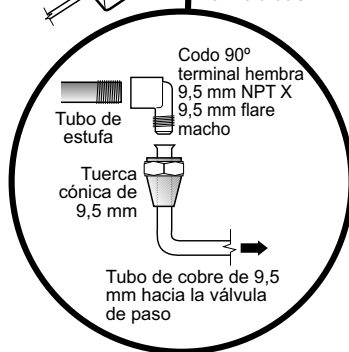

⚠ ADVERTENCIA: NO USES MANGUERA DE PLASTICO



Quemador económico

Su encendido es con cerillo

⚠ ADVERTENCIA: MI CUBIERTA ES SELLADA Y NO SE PUEDE RETIRAR PARA LIMPIAR EL INTERIOR POR SER INNECESARIO.

Mi funcionamiento

Quemadores superiores

1. Las perillas deben estar en la posición de apagado.
2. Acerca el cerillo, presiona y gira la perilla del quemador seleccionado, regulando la flama al tamaño deseado.

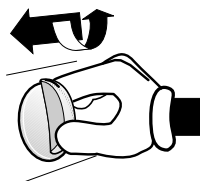

Flamas con puntas amarillas

Asegúrate de que mi quemador esté apagado y frío, entonces retira las parrillas de mi cubierta y retira el quemador porcelanizado jalándolo en línea recta hacia arriba.

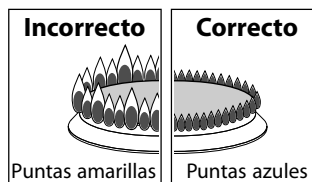

③

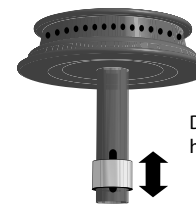

Desliza el anillo del tubo regulador hacia arriba o abajo, hasta lograr la flama deseada.

Cuidado y mantenimiento

Es necesario mantenerme siempre limpia y bastará con utilizar una esponja suave o trapo húmedo. Si deseas puedes agregar jabón o un limpiador quita-grasa. Debes enjuagarme frecuentemente con agua limpia para evitar dejar residuos de jabón.

Quemadores: Remójalos en una solución de detergente y agua caliente por un periodo de 20 a 30 minutos, puedes usar una fibra plástica, (NUNCA METALICA), enjuaga y seca perfectamente antes de reinstalar, ASEGURANDOTE DE QUE LOS ORIFICIOS ESTEN LIMPIOS.

Parrillas: Lávalas con agua caliente jabonosa. (NO USES FIBRA METALICA).

Perillas: Puedes usar una solución de agua caliente con vinagre. (NO LAS REMOJES).

⚠ NUNCA ME UTILICES PARA CALENTAR UNA HABITACION, ES MUY PELIGROSO

¡Evita el uso de cacerolas y utensilios inestables o de tamaños inadecuados y ajusta mi flama para que no se extienda más allá de sus orillas!

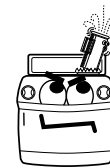

PARA SU SEGURIDAD

SI HUELE A GAS:

1. ABRA LAS VENTANAS.
2. NO TOQUE INTERRUPTORES ELECTRICOS
3. APAGUE TODAS LAS FLAMAS CERRANDO LA VALVULA GENERAL DE PASO.
4. LLAME INMEDIATAMENTE A LA CENTRAL DE FUGAS, A SU PROVEEDOR DE GAS O A SERVIPLUS
5. NO ALMACENE GASOLINA U OTROS FLUIDOS FLAMABLES EN LA CERCANIA DE SU PARRILLA.
6. ASEGÚRESE DE QUE LOS MUROS Y BASES DONDE COLOQUE LA PARRILLA SOPORTEN UNA TEMPERATURA DE 180 °C PARA EVITAR DEFORMACIONES.

④