



instructivo

aire acondicionado

lea este instructivo antes de instalar su aire acondicionado

modelos

MMT12CABWCATM1	MMI12CABWCATM1	MMT12CABWCCTM1
MMT12HABWCATM1	MMI12HABWCATM1	MMT12CDBWCCTM1
MMT12CDBWCATM1	MMI12CDBWCATM1	MMT18CDBWCCTM1
MMT12HDBWCATM1	MMI12HDBWCATM1	MMT24CDBWCCTM1
MMT18CDBWCATM1	MMI18CDBWCATM1	MMI12CABWCCTM1
MMT18HDBWCATM1	MMI18HDBWCATM1	MMI12CDBWCCTM1
MMT24CDBWCATM1	MMI24CDBWCATM1	MMI18CDBWCCTM1
MMT24HDBWCATM1	MMI24HDBWCATM1	MMI24CDBWCCTM1



PM02

mabe

CONTENIDO

Precauciones de seguridad	3
Nombres de las piezas	6
Control remoto (mando a distancia)	8
Instrucciones de funcionamiento	18
Precauciones de instalación	19
Instalación de la unidad interior	20
Instalación de la unidad exterior	25
Operación de prueba	28
Mantenimiento	30
Solución de problemas	31
Especificaciones por modelo	33
Servicio	36
Garantía	37

- El diseño y las especificaciones están sujetos a cambios sin previo aviso para la mejora del producto. Consulte a la agencia de ventas o al fabricante para más detalles.
- La forma y posición de los botones e indicadores pueden variar según el modelo, pero su función es la misma.

PRECAUCIONES DE SEGURIDAD

NORMAS DE SEGURIDAD Y RECOMENDACIONES PARA EL INSTALADOR

1. **L**ea esta guía antes de instalar y usar el dispositivo.
2. **D**urante la instalación de las unidades interiores y exteriores, el acceso al área de trabajo debe estar prohibido para los niños. Accidentes imprevisibles podrían ocurrir.
3. **A**segúrese de que la base de la unidad exterior esté firmemente fijada.
4. **C**ompruebe que el aire no puede entrar en el sistema de refrigerante y verifique si hay fugas de refrigerante al mover el aire acondicionado.
5. **R**ealice un ciclo de prueba después de instalar el aire acondicionado y registre los datos de funcionamiento.
6. **P**roteja la unidad interior con un fusible de capacidad adecuada para la corriente de entrada máxima o con otro dispositivo de protección contra sobrecarga.
7. **A**segúrese de que la tensión de alimentación corresponda a la indicada en la placa de identificación. Mantenga limpio el interruptor o el enchufe de alimentación. Inserte la clavija de alimentación correcta y firmemente en el tomacorriente, evitando así el riesgo de descarga eléctrica o incendio debido a un contacto insuficiente.
8. **C**ompruebe que el tomacorriente es adecuado para la clavija; de lo contrario, cambie el tomacorriente.
9. **E**l aparato deberá estar equipado con medios de desconexión de la alimentación, teniendo un aislamiento de contacto en todos los polos que proporcionen una desconexión completa en condiciones de sobretensión de categoría III, y estos medios deben incorporarse en el cableado fijo de acuerdo con las reglas de cableado.
10. **E**l aire acondicionado debe ser instalado por personas profesionales o cualificadas.
11. **N**o instale el aparato a menos de 50 cm de sustancias inflamables (alcohol, etc.) o de recipientes presurizados (por ejemplo, aerosoles).
12. **S**i el aparato se usa en áreas sin posibilidad de ventilación, se deben tomar precauciones para evitar que cualquier fuga de gas refrigerante permanezca en el medio ambiente y cause peligro de incendio.
13. **L**os materiales de embalaje son reciclables y deben eliminarse en los contenedores de residuos separados.
Lleve el aire acondicionado al final de su vida útil a un centro especial de recogida de desechos para su disposición.
14. **S**olo use el aire acondicionado como se indica en este folleto. Estas instrucciones no están destinadas a cubrir todas las condiciones y situaciones posibles. Al igual que con cualquier electrodoméstico, siempre se recomienda el sentido común y la precaución para su instalación, operación y mantenimiento.
15. **E**l aparato debe instalarse de acuerdo con las regulaciones nacionales aplicables.
16. **A**ntes de acceder a los terminales, todos los circuitos de alimentación deben estar desconectados de la fuente de alimentación.
17. **E**l aparato debe ser instalado de acuerdo con las regulaciones nacionales de cableado.
18. **E**ste aparato puede ser manipulado por niños de 8 años o más y personas con capacidades físicas, sensoriales o mentales reducidas o sin experiencia y conocimiento si se les ha dado supervisión o instrucciones sobre el uso del aparato de manera segura y entienden los peligros involucrados. Los niños no deben jugar con el aparato. La limpieza y el mantenimiento no deben ser realizados por niños sin supervisión.

PRECAUCIONES DE SEGURIDAD

NORMAS DE SEGURIDAD Y RECOMENDACIONES PARA EL INSTALADOR

19. **N**o intente instalar el acondicionador solo; contacte siempre con el técnico especializado.
20. **L**a limpieza y el mantenimiento deben ser realizados por técnico especializado. En cualquier caso, desconecte el aparato de la alimentación antes de realizar cualquier limpieza o mantenimiento.
21. **A**segúrese de que la tensión de alimentación corresponda a la indicada en la placa de identificación. Mantenga limpio el interruptor o el enchufe de alimentación. Inserte la clavija de alimentación correcta y firmemente en el tomacorriente, evitando así el riesgo de descarga eléctrica o incendio debido a un contacto insuficiente.
22. **N**o desconecte el enchufe para apagar el aparato cuando esté en funcionamiento, ya que esto podría crear una chispa y provocar un incendio, etc.
23. **E**ste aparato ha sido fabricado para los ambientes domésticos con aire acondicionado y no debe utilizarse para ningún otro propósito, como para secar la ropa, enfriar alimentos, etc.
24. **U**tilice siempre este aparato con el filtro de aire montado. El uso del acondicionador sin filtro de aire podría causar una acumulación excesiva de polvo o desechos en las partes internas del dispositivo con posibles fallos posteriores.
25. **E**l usuario es responsable de tener el aparato instalado por un técnico cualificado, que debe comprobar que esté conectado a tierra de acuerdo con la legislación vigente e insertar un disyuntor termomagnético.
26. **L**as baterías en el mando a distancia deben reciclarse o desecharse adecuadamente. Disposición de las baterías de desecho — Deseche las baterías como basura municipal clasificada en el punto de recogida accesible.
27. **N**unca permanezca expuesto directamente al flujo de aire frío durante mucho tiempo. La exposición directa y prolongada al aire frío podría ser peligrosa para su salud. Se debe tener especial cuidado en las habitaciones donde hay niños, ancianos o enfermos.
28. **S**i el aparato emite humo o un olor a quemado, corte inmediatamente la alimentación y comuníquese con el Centro de Servicio.
29. **E**l uso prolongado del dispositivo en tales condiciones podría provocar incendios o electrocución.
30. **L**as reparaciones solo pueden ser realizadas por un Centro de Servicio autorizado del fabricante. La reparación incorrecta podría exponer al usuario al riesgo de descarga eléctrica, etc.
31. **D**esenganche el interruptor automático si usted prevé no utilizar el dispositivo durante mucho tiempo. La dirección del flujo de aire debe ajustarse adecuadamente.
32. **L**as aletas deben dirigirse hacia abajo en el modo de calefacción y hacia arriba en el modo de refrigeración.
33. **A**segúrese de que el aparato esté desconectado de la fuente de alimentación cuando permanecerá inactivo durante un período prolongado y antes de realizar cualquier limpieza o mantenimiento.
34. **S**eleccionar la temperatura más adecuada puede evitar daños a este aparato.

PRECAUCIONES DE SEGURIDAD

NORMAS DE SEGURIDAD Y PROHIBICIONES

1. **N**o doble ni tire ni comprima el cable de alimentación, ya que esto podría dañarlo. Las descargas eléctricas o incendios probablemente se deban a un cable de alimentación dañado. Solo los técnicos profesionales deben reemplazar los cables de alimentación dañados.
2. **N**o use extensiones o ladrones.
3. **N**o toque el aparato con los pies descalzos o el cuerpo parcialmente mojado o húmedo.
4. **N**o obstruya la entrada o salida de aire de la unidad interior o exterior. La obstrucción de estas aberturas causa una reducción en la eficiencia operativa del acondicionador con posibles fallos o daños consecuentes.
5. **D**e ninguna manera altere las características del aparato.
6. **N**o instale el aparato en entornos donde el aire pueda contener gas, petróleo o azufre o cerca de fuentes de calor.
7. **E**ste aparato no está diseñado para ser usado por personas (niños incluidos) con capacidades mentales, físicas o sensoriales reducidas o limitadas, o carentes de experiencia y conocimiento, a no ser que hayan recibido formación o supervisión sobre el uso del aparato por una persona responsable de su seguridad.
8. **N**o suba al aparato ni coloque objetos pesados o calientes sobre él.
9. **N**o deje las ventanas o puertas abiertas por mucho tiempo cuando el aire acondicionado esté funcionando.
10. **N**o dirija el flujo de aire hacia plantas o animales.
11. **U**na larga exposición directa al aire frío del acondicionador podría tener efectos negativos en plantas y animales.
12. **N**o ponga el aire acondicionado en contacto con el agua. El aislamiento eléctrico podría dañarse y causar electrocución.
13. **N**o suba a la unidad exterior ni coloque objetos sobre ella.
14. **N**unca inserte palo u objeto similar en el aparato. Podría causar lesiones.
15. **L**os niños deben ser vigilados para asegurarse de que no jueguen con el aparato. Si el cable de alimentación está dañado, debe ser reemplazado por el fabricante, su agente de servicio o profesionales similares con el fin de evitar peligros.
16. El aparato debe instalarse de acuerdo con las regulaciones nacionales para instalaciones eléctricas.
17. Si el cordón de alimentación es dañado, éste debe sustituirse por el fabricante, por su agente de servicio autorizado o por personal calificado con el fin de evitar un peligro.
18. No elimine la terminal de tierra ni use adaptadores.
19. No conecte otros aparatos en el mismo contacto eléctrico.
20. Este aparato no se destina para ponerse en funcionamiento por medio de un programador exterior o por medio de un sistema de control remoto externo.
21. Este aparato ha sido diseñado para la climatización de ambientes domésticos; no debe ser utilizado con ningún otro fin, como por ejemplo secar ropa, enfriar alimentos, etc.
22. El usuario es responsable de que el aparato sea instalado por un técnico calificado, que debe comprobar que está conectado a tierra de acuerdo con la legislación vigente. Instale un disyuntor termomagnético.

NOMBRE DE PIEZAS

Unidad interior

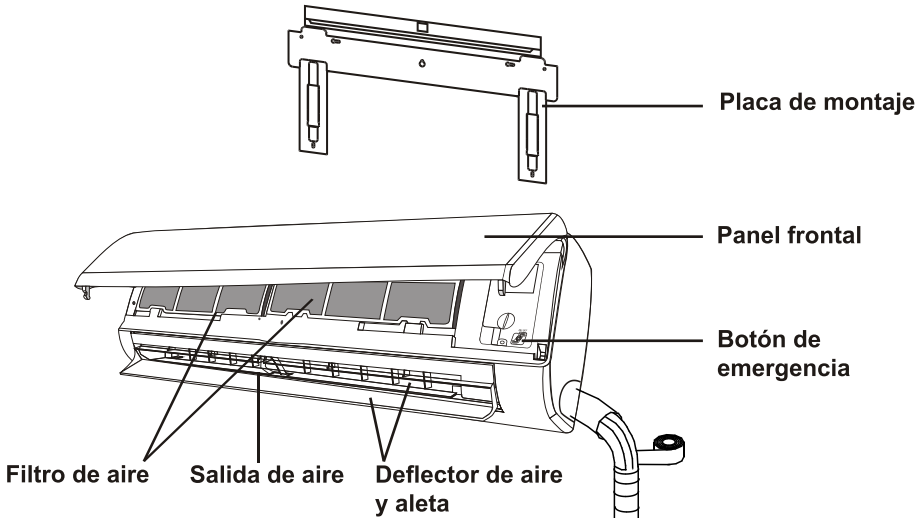

Unidad exterior

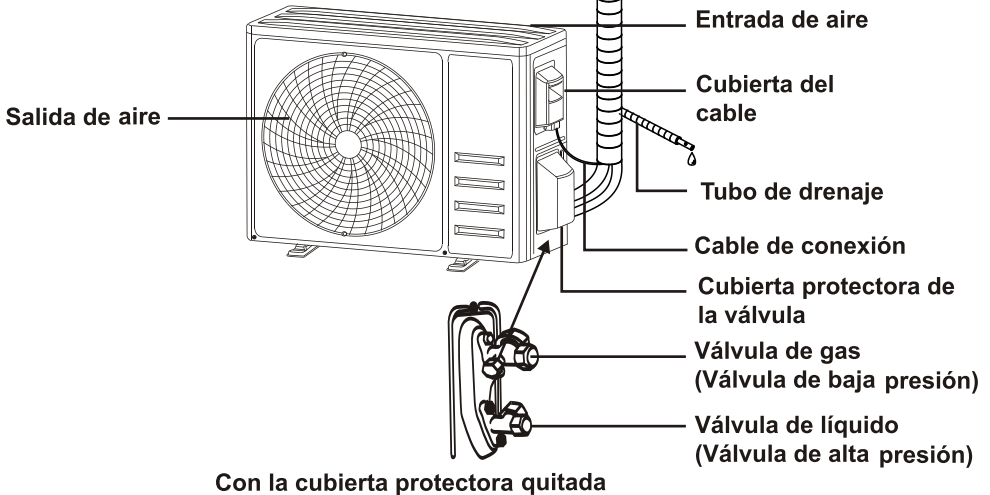

Nota: Esta figura mostrada puede ser diferente del objeto real. Por favor, tome este último como estándar.

NOMBRE DE PIEZAS

Pantalla de unidad interna

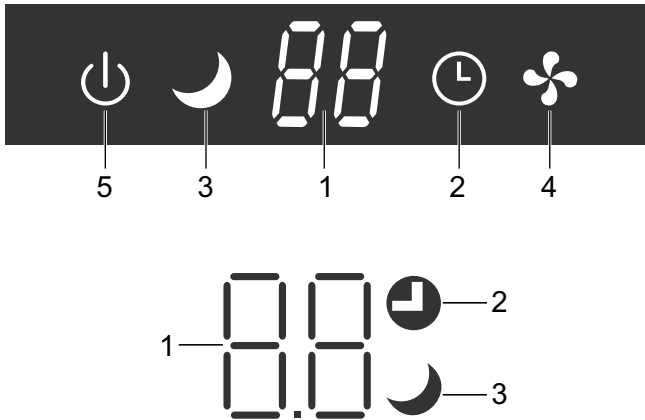

Número	LED	Descripción
1		Indicador para el temporizador, la temperatura y los códigos de error.
2		Se ilumina durante el funcionamiento del temporizador.
3		Modo Sleep.
4		Este símbolo aparece cuando la unidad se enciende y desaparece cuando la unidad se apaga.
5		Este símbolo aparece cuando se enciende el aire acondicionado.

La forma y posición de los interruptores e indicadores puede ser diferente según el modelo, pero su función es igual.

Control remoto inalámbrico

Descripción	Modelo	SKUs a los que aplica
Control remoto	WG01F07187 (22013-000781)	MMT12CABWCATM1, MMT12HABWCATM1, MMT12CDBWCATM1, MMT12HDBWCATM1, MMT18CDBWCATM1, MMT18HDBWCATM1, MMT24CDBWCATM1, MMT24HDBWCATM1, MMI12CABWCATM1, MMI12HABWCATM1, MMI12CDBWCATM1, MMI12HDBWCATM1, MMI18CDBWCATM1, MMI18HDBWCATM1, MMI24CDBWCATM1, MMI24HDBWCATM1, MMT12CABWCCTM1, MMT12CDBWCCTM1, MMT18CDBWCCTM1, MMT24CDBWCCTM1, MMI12CABWCCTM1, MMI12CDBWCCTM1, MMI18CDBWCCTM1 y MMI24CDBWCCTM1

CONTROL REMOTO (MANDO A DISTANCIA)

No.	Botón	Función
1		Para encender o apagar el aire acondicionado.
2	OPTION	Para activar o desactivar la función opcional (revise la tabla siguiente).
3		Para seleccionar funciones, disminuir la temperatura o el tiempo programados.
4		Para seleccionar funciones, aumentar la temperatura o el tiempo programados.
5	ECO	Presione este botón para activar o desactivar la función ECO.
6	TURBO	Presione este botón para activar o desactivar la función TURBO que permite a la unidad para alcanzar la temperatura programada en el tiempo más corto.
7	MODE	Para seleccionar el modo de operación (AUTOMÁTICO, ENFRIAR, DESHUMIDIFICAR, VENTILADOR, CALENTAR (en algunos modelos solamente).
8	FAN	Para seleccionar la velocidad del ventilador entre AUTOMÁTICO, QUIET, BAJA, MEDIA-BAJA, MEDIA, MEDIA ALTA, ALTA, TURBO, la función avanza entre las siguientes posiciones: Parpadeando
9		Para activar o desactivar las persianas horizontales (hacia arriba y abajo).
10		Para activar o desactivar las persianas verticales (hacia izquierda y derecha).

Encendido o Apagado	Modo	Opciones
Encendido	Automático (AUTO)	Timer, Pantalla, Salud, iFeel, Calefacción de 8°C
	Enfriar (COOL)	Timer, pantalla, Salud, Sleep, Moho, iFeel, Calefacción de 8°C
	Deshumidificar (DRY)	Timer, pantalla, Salud, Moho, iFeel, Calefacción de 8°C
	Ventilador (FAN)	Timer, pantalla, Salud, iFeel, Calefacción de 8°C
	Calefacción (HEAT)	Salud, Sleep, iFeel, Calefacción de 8°C
Apagado	Automático (AUTO)	Limpieza, Timer, pantalla, Salud, iFeel, Calefacción de 8°C.
	Enfriar (COOL)	Limpieza, Timer, pantalla, Salud, Sleep, Moho, iFeel, Calefacción de 8°C
	Deshumidificar (DRY)	Limpieza, Timer, pantalla, Salud, Moho, iFeel, Calefacción de 8°C.
	Ventilador (FAN)	Limpieza, Timer, pantalla, Salud, iFeel, Calefacción de 8°C.
	Calefacción (HEAT)	Limpieza, Salud, Sleep, iFeel, Calefacción de 8°C



Escuchará un pitido cuando presione los siguientes botones o seleccione las siguientes funciones opcionales, aunque el modelo que adquirió usted no cuente con dicha función:



Función opcional: Flujo cómodo de aire frío.



(SALUD). Función opcional: ionizador



Función opcional: Flujo cómodo de aire caliente.



Oscilación hacia izquierda y derecha.



Función opcional: Calefacción de 8°C.



Función opcional: Suministro de aire de ángulo amplio.

CONTROL REMOTO (MANDO A DISTANCIA)

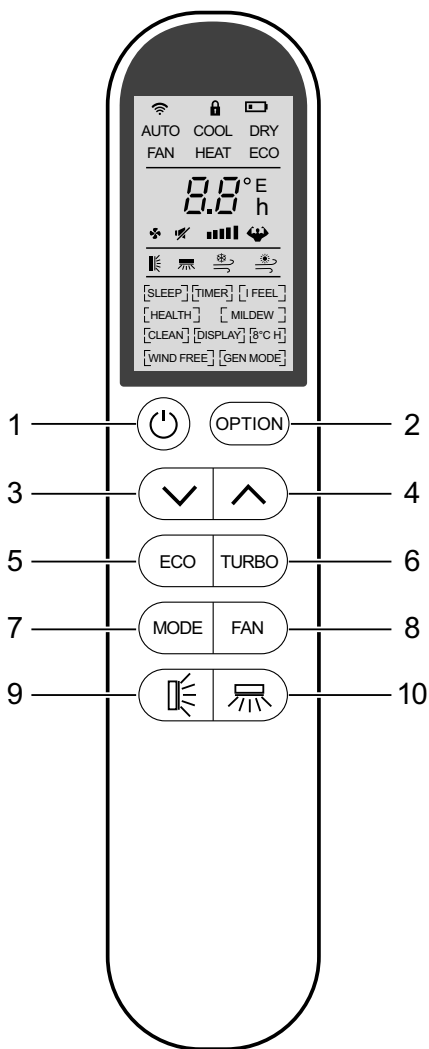

Escuchará un pitido cuando presione los siguientes botones o seleccione las siguientes funciones opcionales, aunque el modelo que adquirió usted no cuente con dicha función:



Función opcional: Flujo cómodo de aire frío.



Función opcional: ionizador (SALUD).



Función opcional: Flujo cómodo de aire caliente.



Oscilación hacia izquierda y derecha.



Función opcional: Calefacción de 8°C.



Función opcional: Suministro de aire de ángulo amplio.

CONTROL REMOTO (MANDO A DISTANCIA)

Pantalla de control remoto

Significado de los símbolos en la pantalla de cristal líquido

No.	Símbolo	Descripción
1		Indicador único.
2		Indicador de la función de seguro para niños.
3		Indicador de nivel de batería.
4	AUTO	Indicador de modo AUTO (AUTOMÁTICO).
5	COOL	Indicador de modo ENFRIAR (COOL).
6	DRY	Indicador de modo DESHUMIDIFICAR (DRY).
7	FAN	Indicador de modo FAN (VENTILADOR).
8	HEAT	Indicador de modo CALEFACCIÓN (HEAT).
9	23h [TIMER]	Indicador de la función TIMER.
10	28°C	Indicador de temperatura.
11		Indicador de velocidad de ventilador: Automática, Baja, Media-Baja, Media, Media-Alta y Alta.
12		Indicador de operación silenciosa (Quiet).
13		Indicador de función TURBO.
14		Indicador de ángulo de persiana horizontal.
15		Indicador de ángulo de persiana vertical.
16		Indicador de flujo de aire frío cómodo.
17		Indicador de flujo de aire caliente cómodo.
18	[SLEEP] [TIMER] [I FEEL] [HEALTH] [MILDEW] [CLEAN] [DISPLAY] [8°C H] [WIND FREE] [GEN MODE]	Indicadores de funciones opcionales.



Escuchará un pitido cuando presione los siguientes botones o seleccione las siguientes funciones opcionales, aunque el modelo que adquirió usted no cuente con dicha función:



Función opcional: Flujo cómodo de aire frío.



[HEALTH] (SALUD). Función opcional: ionizador



Función opcional: Flujo cómodo de aire caliente.



Oscilación hacia izquierda y derecha.



Función opcional: Calefacción de 8°C.



Función opcional: Suministro de aire de ángulo amplio.

CONTROL REMOTO (MANDO A DISTANCIA)

Reemplazo de las baterías

Retire la cubierta del compartimento para baterías de la parte posterior del control remoto deslizándola en el sentido que indica la flecha.

Instale las baterías según la dirección (+ y -) indicada en el compartimiento para baterías del control remoto.

Reinstale la cubierta del compartimento para baterías deslizándola hasta su sitio.

 Utilice 2 baterías LRO o AAA (1,5 V). No utilice baterías recargables. Cuando la pantalla deje de ser legible, reemplace las baterías usadas por baterías nuevas del mismo tipo.

No elimine las baterías como residuos domésticos sin clasificar. Es necesaria la recolección selectiva de dichos residuos para su tratamiento especial.

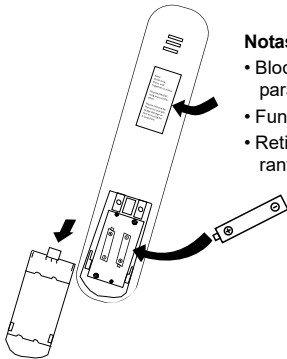

Notas:

- Bloqueo para niños: Presione al mismo tiempo los botones AUMENTAR y DISMINUIR para activar esta función.
- Función Calefacción 8°C (8°C Heat): Presione el botón ECO por más de 3 segundos.
- Retire las baterías para evitar daños por fugas cuando no utilice el control remoto durante mucho tiempo.

 Cuando inserte las baterías por primera vez en el control remoto o cuando las reemplace, usted puede programar el control remoto.

1. Presione prolongadamente el botón MODE (MODO) por 5 segundos para entrar al modo de cambio dentro de un lapso de tiempo de 3 minutos.
2. Presione el botón MODE (MODO) para seleccionar el modo ENFRIAR o CALEFACCIÓN.

Nota: Si usted ajusta el control remoto en modo ENFRIAR, no es posible activar la función calefacción en las unidades con bomba de calefacción. Usted deberá retirar las baterías y repetir el procedimiento descrito arriba.

Cuando inserte las baterías por primera vez en el control remoto o cuando las reemplace, usted puede programar la función de cambio de visualización de la temperatura entre °C y °F.

1. Presione por más de 5 segundos el botón TURBO para ingresar al modo de cambio dentro de un lapso de tiempo de 3 minutos.
2. Presione el botón TURBO para cambiar entre °C y °F.

1. Dirija el control remoto hacia el aire acondicionado.
2. Asegúrese de que no hay objetos entre el control remoto y el receptor de señal de la unidad interna.
3. Nunca deje el control remoto expuesto a la luz directa del sol.
4. Mantenga el control remoto a una distancia mínima de 1 m de televisores u otros aparatos eléctricos.

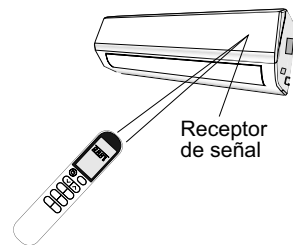

CONTROL REMOTO (MANDO A DISTANCIA)

Operación

El aire aspirado por el ventilador entra por la rejilla y pasa por el filtro, después se enfría/deshumidifica o calienta a través del intercambiador de calor (en algunos modelos). La dirección de la salida de aire es dirigida hacia arriba y hacia abajo usando las aletas de las persianas, y se mueve manualmente hacia derecha e izquierda por los deflectores verticales. En algunos modelos, los deflectores verticales pueden ser controlados por motor también.

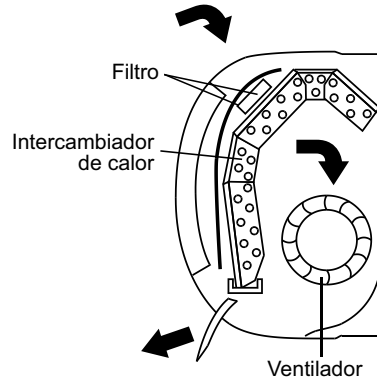

Función OSCILAR de flujo del aire

1. Presione el botón para activar la función OSCILAR.

1. Si presiona el botón por 2 segundos, la oscilación será como se indica a continuación:



2. Si mantiene presionado el botón, el ángulo de oscilación de las persianas horizontales cicla siguiendo este orden:

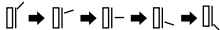

3. Si presiona el botón por más de 2 segundos, entonces se desactiva el flujo de aire que oscila alternativamente de arriba a abajo.

2. Presione el botón para activar los deflectores motorizados.

1. Si presiona el botón por 2 segundos, la oscilación cicla en el siguiente orden:

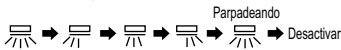

2. Si presiona prolongadamente el botón, la oscilación cicla en el siguiente orden:



3. Si presiona el botón por más de 2 segundos, se desactivará el flujo de aire dirigido alternativamente de izquierda a derecha.

(Función opcional, depende del modelo).

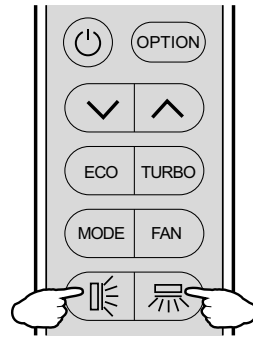

Los deflectores se acomodan manualmente y bajo las aletas. Permiten dirigir el flujo de aire hacia la derecha o izquierda.



- ESTE AJUSTE DEBE REALIZARSE CON EL APARATO APAGADO.
- NUNCA ACOMODE LAS ALETAS MANUALMENTE. EL DELICADO MECANISMO PODRÍA RESULTAR SERIAMENTE DAÑADO.
- NO INTRODUZCA NUNCA SUS DEDOS, PALILLOS U OTROS OBJETOS EN LOS ORIFICIOS DE ENTRADA O SALIDA DE AIRE. TAL CONTACTO ACCIDENTAL CON PARTES "VIVAS" ELÉCTRICAMENTE PODRÍA CAUSAR DAÑOS IMPREVISIBLES O LESIONES.

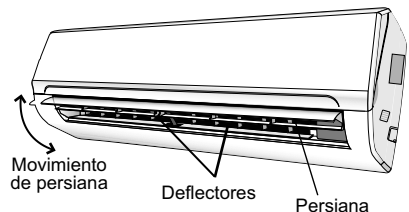

CONTROL REMOTO (MANDO A DISTANCIA)

Modo ENFRIAR (COOL)

La función ENFRIAR permite al aire acondicionado enfriar la habitación y, al mismo tiempo, reducir la humedad del aire.

Para activar la función ENFRIAR (COOL), presione el botón MODE (MODO) hasta que aparezca el símbolo de la función ENFRIAR en la pantalla.

La función ENFRIAR se activa presionando los botones INCREMENTAR o DISMINUIR a una temperatura inferior a la de la habitación.

Para optimizar la función del aire acondicionado, ajuste la temperatura (1), la velocidad (2) y la dirección del flujo de aire (3) presionando el botón indicado.

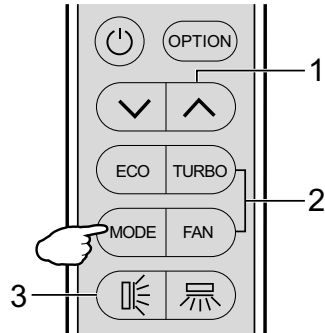

Modo CALEFACCIÓN (HEAT)

La función CALEFACCIÓN permite que el aire acondicionado caliente la habitación.

Para activar la función de calefacción, presione el botón MODE (MODO) hasta que aparezca el símbolo CALOR en la pantalla del control remoto.

Usando los botones INCREMENTAR o DISMINUIR seleccione una temperatura superior a la de la habitación.

Para optimizar la función del aire acondicionado, ajuste la temperatura (1), la velocidad (2) y la dirección del flujo de aire (3) presionando los botones correspondientes.



ADVERTENCIA: DURANTE LA OPERACIÓN DE CALEFACCIÓN, EL APARATO PUEDE ACTIVAR AUTOMÁTICAMENTE EL CICLO DE DESCONGELACIÓN, INDISPENSABLE PARA LIMPIAR LA ESCARCHA DEL CONDENSADOR ASÍ COMO RECUPERAR SU FUNCIÓN DE INTERCAMBIO TÉRMICO.

ESTE PROCEDIMIENTO TOMA GENERALMENTE DE 2 A 10 MINUTOS. DURANTE EL DESHIELO, EL VENTILADOR DE LA UNIDAD INTERNA SE DETIENE.

DESPUÉS DEL DESHIELO, SE REANUDA AUTOMÁTICAMENTE EL MODO CALEFACCIÓN.

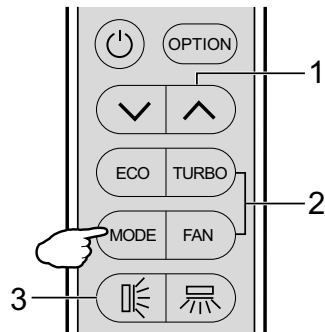

Modo DESHUMIDIFICAR (DRY)

Esta función reduce la humedad del aire para hacer la habitación más confortable.

Para activar el modo DESHUMIDIFICAR (DRY), presione el botón MODE (MODO) hasta que aparezca el icono correspondiente a la función DESHUMIDIFICAR en la pantalla del control remoto. Se activa una función automática que alterna ciclos de refrigeración y ventilador.

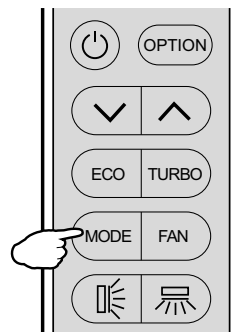

CONTROL REMOTO (MANDO A DISTANCIA)

Modo VENTILADOR (FAN) (no el botón FAN (VENTILADOR))

El aire acondicionado funciona en ventilación solamente.

Para seleccionar el modo VENTILADOR (FAN), presione el botón MODE (MODO) hasta que aparezca el icono VENTILADOR en la pantalla.

Para optimizar el funcionamiento del aire acondicionado, ajuste la temperatura (1), velocidad (2) y dirección del flujo de aire (3) presionando los botones indicados.

Modo AUTOMÁTICO (AUTO)

Para activar el modo de operación AUTOMÁTICO, presione el botón MODE (MODO) del control remoto hasta que aparezca el ícono AUTO en la pantalla.

Bajo el modo AUTOMÁTICO, el modo de operación se ajusta automáticamente de acuerdo con la temperatura ambiente.

Para optimizar la operación del aire acondicionado, ajuste la temperatura (1), velocidad (2) y dirección del flujo de aire (3) presionando los botones indicados.

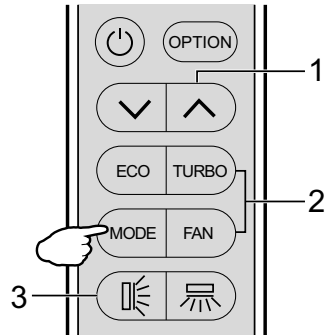

Función PANTALLA (pantalla unidad interna)

Esta función enciende o apaga la pantalla LED.

Presione el botón OPTION (OPCIÓN) una vez, seleccione DISPLAY (PANTALLA) presionando los botones AUMENTAR o DISMINUIR hasta que el ícono DISPLAY (PANTALLA) parpadee.

Presione de nuevo el botón OPTION (OPCIÓN) para apagar la pantalla LED del panel. "SLEEP" (DORMIR) aparece en la pantalla del control remoto.

Repita la secuencia para encender la pantalla LED.

Función SLEEP

Presione el botón OPTION (OPCIÓN) una sola vez, entonces, seleccione la función SLEEP (DORMIR) presionando el botón AUMENTAR o DISMINUIR hasta que el ícono SLEEP parpadee.

Presione el botón OPTION (OPCIÓN) de nuevo para activar la función SLEEP (DORMIR), entonces la pantalla mostrará "SLEEP".

Repita para desactivar esta función.

Después de 10 horas de operación en el modo SLEEP (DORMIR), el aire acondicionado cambia al modo de ajuste anterior.

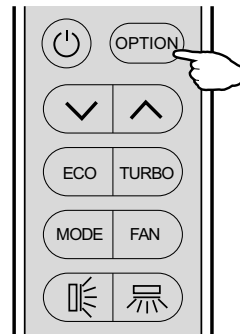

CONTROL REMOTO (MANDO A DISTANCIA)

Función ECO (ECONOMÍA)

Bajo este modo, el aparato selecciona automáticamente el modo de operación para conseguir un ahorro de energía.

1. Presione el botón ENCENDER/APAGAR para encender el aparato y, a continuación, seleccione el modo ENFRIAR (COOL) o CALEFACCIÓN (HEAT) (sólo en algunos modelos).
2. Presione el botón ECO, el aparato opera en el modo ECONOMÍA.
3. Si usted presiona de nuevo el botón ECO, se cancelará el modo y el símbolo ECO deja de mostrarse en la pantalla LCD.

Nota: La función ECONOMÍA está disponible en los modos ENFRIAR (COOL) y CALEFACCIÓN (HEAT).

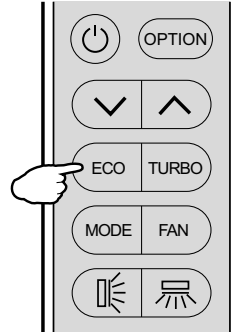

Función TURBO



Para activar la función TURBO, presione el botón TURBO o presione el botón FAN (VENTILADOR) hasta que aparezca el icono TURBO en la pantalla.

Para cancelar esta función, presione el botón FAN (VENTILADOR) para cambiar la velocidad del ventilador o presione de nuevo el botón TURBO.

En los modos AUTO (AUTOMÁTICO), HEAT (CALEFACCIÓN), COOL (ENFRIAR), FAN (VENTILADOR), cuando se selecciona la función TURBO, se utiliza el ajuste más alto del ventilador para soplar una fuerte corriente de aire.

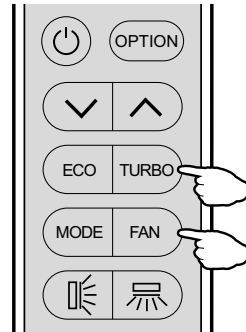

CONTROL REMOTO (MANDO A DISTANCIA)

Función TIMER

[TIMER]
23 h

Para programar el encendido o apagado automático del aire acondicionado.

Programa, edita o cancela el TIMER:

1. Presione una sola vez el botón OPTION (OPCIÓN). Seleccione el timer presionando el botón AUMENTAR o DISMINUIR hasta que el ícono TIMER parpadee.
2. Presione de nuevo el botón OPTION (OPCIÓN). La pantalla muestra algo como 6.5 h y el ícono TIMER parpadeando.
3. Para programar o modificar el TIMER:
 1. Presione el botón AUMENTAR o DISMINUIR para ingresar la cantidad de tiempo. La cantidad de tiempo se modifica en intervalos de 30 minutos (media hora). Los íconos h (horas) y TIMER parpadean.
 2. Presione el botón OPTION (OPCIÓN) o espere 5 segundos sin ingresar ninguna información para confirmar la cantidad de tiempo. La cantidad de tiempo preconfigurada, como 6.5 h (horas), y el ícono TIMER estarán encendidos en la pantalla.
4. Para cancelar el TIMER, el TIMER debe estar activado. Repita los pasos 1 y 2, entonces presione el botón OPTION (OPCIÓN) o espere 5 segundos sin ingresar ninguna información.

La figura 1 muestra un ejemplo de TIMER de encendido. La figura 2 muestra un ejemplo de timer de apagado.

Importante: Todo el procedimiento debe realizarse dentro de un lapso de 5 segundos, de lo contrario se cancelará.



Figura 1. Ejemplo de TIMER de encendido.



Figura 2. Ejemplo de TIMER de apagado.

Función YO SIENTO (i FEEL)

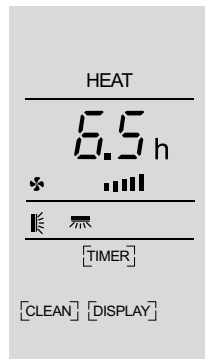
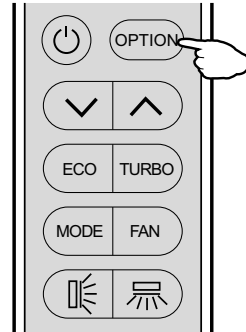
Presione una sola vez el botón OPTION (OPCIÓN). Seleccione la función YO SIENTO (i FEEL) presionando los botones AUMENTAR o DISMINUIR hasta que el ícono i FEEL (YO SIENTO) parpadee. Presione de nuevo el botón OPTION (OPCIÓN) para activar la función i FEEL (YO SIENTO). El ícono i FEEL (YO SIENTO) aparece en la pantalla.

Repita la operación para desactivar esta función.

Esta función permite al control remoto detectar la temperatura en su ubicación actual y enviar esta señal 7 veces en un lapso de tiempo de 2 horas al aire acondicionado para que éste pueda optimizar la temperatura a su alrededor y garantizar su comodidad máxima.

Esta función se desactiva automáticamente después de 2 horas.

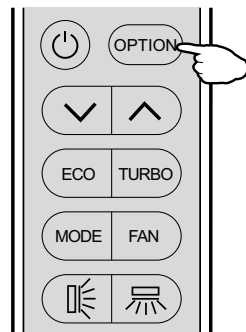

CONTROL REMOTO (MANDO A DISTANCIA)

Función ANTIMOHO (MILDEW) (en algunos modelos solamente)

Función MOHO (MILDEW) (en algunos modelos solamente)

Presione una sola vez el botón OPTION (OPCIÓN). Seleccione la función ANTIMOHO presionando los botones AUMENTAR o DISMINUIR hasta que el icono ANTIMOHO (MILDEW) parpadee. Presione de nuevo el botón OPTION (OPCIÓN) para activar la función ANTIMOHO (MILDEW). El icono correspondiente a la opción ANTIMOHO aparece en la pantalla.

Repita la operación para desactivar esta función.

Esta función permite que el aire acondicionado sople aire durante unos 15 minutos para secar las partes internas de la unidad interna y evitar la formación de moho cuando la unidad está apagada.

Nota: La función ANTIMOHO (MILDEW) está disponible en los modos DESHUMIDIFICAR y ENFRIAR solamente.

Función AUTOLIMPIEZA (SELF-CLEAN) (en algunos modelos solamente)

Presione una sola vez el botón OPTION (OPCIÓN). Seleccione la función AUTOLIMPIEZA (CLEAN) presionando los botones AUMENTAR o DISMINUIR hasta que el icono correspondiente a la opción AUTOLIMPIEZA (CLEAN) parpadee. Presione de nuevo el botón OPTION (OPCIÓN) para activar la función. El icono AUTOLIMPIEZA (CLEAN) aparece en la pantalla.

Repita la operación para desactivar esta función.

1. Esta función ayuda a llevarse la suciedad acumulada, bacterias, etc. del evaporador.
2. Esta función opera durante unos 30 minutos, y entonces el control regresa al modo preconfigurado. Usted puede presionar el botón ENCENDER/APAGAR para cancelar esta función durante el proceso. Escuchará 2 pitidos cuando termine o se cancele.
3. Un poco de ruido es normal durante esta función, ya que los materiales plásticos se dilatan con el calor y se contraen con el frío.
4. Sugerimos utilizar esta función bajo las siguientes condiciones ambientales para llevar a cabo ciertas funciones de protección de seguridad.

Unidad interna	Temperatura < 30°C
Unidad externa	5°C < Temperatura < 30°C

5. Se recomienda utilizar esta función cada 3 meses.

Función CALEFACCIÓN DE 8°C (8°C H) (en algunos modelos solamente)

Esta función puede utilizarse en los modos Enfriar/Calefacción/Deshumidificar/Ventilador/Automático, pero es necesario apagar la unidad para activarla.

1. Presione el botón OPTION (OPCIÓN) una sola vez. Seleccione la función CALEFACCIÓN de 8°C (8°C H) presionando los botones AUMENTAR o DISMINUIR hasta que el icono de la función CALEFACCIÓN de 8°C parpadee. Presione de nuevo el botón OPTION (OPCIÓN) para seleccionar la función. El icono 8°C H aparece en la pantalla. Repita el procedimiento o cambie el modo para desactivar esta función.
2. Si el aire acondicionado se encuentra en el modo de espera, esta función permite que la unidad inicie automáticamente la calefacción cuando la temperatura interior sea igual o inferior a 8°C. La unidad regresa a la condición de espera si la temperatura es igual o superior a 8°C.

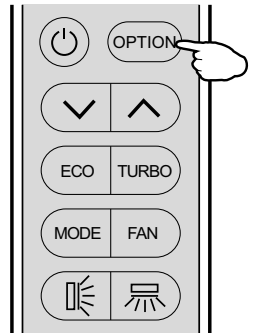

INSTRUCCIONES DE FUNCIONAMIENTO

- ❗ Si se intenta utilizar el aire acondicionado a una temperatura superior a la especificada, el dispositivo de protección del aire acondicionado puede ponerse en marcha y el aire acondicionado puede dejar de funcionar. Por lo tanto, intente usar el aire acondicionado en las siguientes condiciones de temperatura.

Aire acondicionado tradicional (On/Off):

Temperatura \ MODO	Calefacción	Refrigeración	Desumidificación
Temperatura ambiente	0°C~27°C(32°F~80°F)	17°C~32°C(63°F~90°F)	
Temperatura exterior	-7°C~24°C(19°F~75°F)	Clima T1: 15°C~43°C(59°F~109°F)	
		Clima T3: 15°C~52°C(59°F~125°F)	

Aire acondicionado motor inverter:

Temperatura \ MODO	Calefacción	Refrigeración	Desumidificación
Temperatura ambiente	0°C~27°C	17°C~32°C(63°F~90°F)	
Temperatura exterior	-15°C~24°C (Calefacción a baja temperatura -20°C~24°C)	Clima T1: 15°C~50°C(59°F~122°F) (Refrigeración a baja temperatura: -15°C~50°C(5°F~122°F))	
		Clima T3: 15°C~55°C(59°F~131°F)	

Con la fuente de alimentación conectada, reinicie el aire acondicionado después de apagarlo o cámbielo a otro modo durante el funcionamiento, y el dispositivo de protección del aire acondicionado se pondrá en marcha. El compresor volverá a funcionar después de 3 minutos.

- ❗ **Características del funcionamiento de calefacción (aplicable a la bomba de calefacción)**

Precalefacción:

Cuando la función de calefacción está activada, la unidad interior tardará de 2 a 5 minutos en precalentarse, después de eso el aire acondicionado comenzará a calentar y soplará aire caliente

Descongelación:

Durante la calefacción, cuando la unidad exterior se congela, el aire acondicionado habilita la función de descongelación automática para mejorar el efecto de la calefacción. Durante la descongelación, los ventiladores interior y exterior dejan de funcionar. El aire acondicionado reanudará la calefacción automáticamente después de que termine la descongelación.

- ❗ **Botón de emergencia:**

Abra el panel y busque el botón de emergencia en la caja de control electrónico cuando falle el mando a distancia. (Presione siempre el botón de emergencia con material aislante).

Estado actual	Operación	Responder	Entrar en modo
En espera	Presione el botón de emergencia una vez	Se emite un pitido breve.	Modo de refrigeración
En espera (Sólo para la bomba de calefacción)	Presione el botón de emergencia dos veces en 3 segundos	Se emiten dos pitidos breves.	Modo de calefacción
Funcionando	Presione el botón de emergencia una vez	Sigue sonando por un rato	Modo de apagado

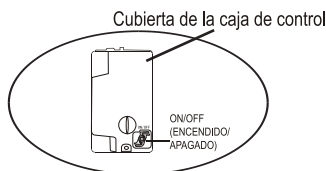
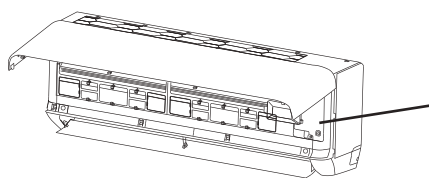

(abra el panel de la unidad interior)

PRECAUCIONES DE INSTALACIÓN

Longitud del tubo y refrigerante adicional

Capacidad de los modelos de inversores (Btu/h)	9K-12K		18K-36K	
Longitud de la tubería con carga estándar	5m/16ft	5m/16ft	5m/16ft	5m/16ft
Longitud de la tubería con carga estándar (Como: norteamericano, etc.)	7.5m/24ft	7.5m/24ft	7.5m/24ft	7.5m/24ft
Distancia máxima entre las unidades interior y exterior	15m/49ft	15m/49ft	25m/82ft	25m/82ft
Carga de refrigerante adicional	20g/m	15g/m	30g/m	25g/m
Diferencia máxima en nivel entre las unidades interior y exterior	10m/32ft	10m/32ft	10m/32ft	10m/32ft
Tipo de refrigerante	R22/R410A	R32	R22/R410A	R32

Capacidad de los modelos de encendido-apagado (Btu/h)	9K-12K		18K-36K	
Longitud de la tubería con carga estándar	5m/16ft	5m/16ft	5m/16ft	5m/16ft
Distancia máxima entre las unidades interior y exterior	15m/49ft	15m/49ft	15m/49ft	15m/49ft
Carga de refrigerante adicional	20g/m	15g/m	30g/m	25g/m
Diferencia máxima en nivel entre las unidades interior y exterior	5m/16ft	5m/16ft	5m/16ft	5m/16ft
Tipo de refrigerante	R22/R410A	R32	R22/R410A	R32

Parámetros de torsión

Tamaño del tubo	Newton metro [N x m]	Pie de libra-fuerza (1bf-ft)	Medidor de kilogramo-fuerza (kgf-m)
1/4 " (ϕ 6.35)	18 - 20	24.4 - 27.1	2.4 - 2.7
3/8 " (ϕ 9.52)	30 - 35	40.6 - 47.4	4.1 - 4.8
1/2 " (ϕ 12)	45 - 50	61.0 - 67.7	6.2 - 6.9
5/8 " (ϕ 15.88)	60 - 65	81.3 - 88.1	8.2 - 8.9

Dispositivo de distribución dedicado y cable para el aire acondicionado

Corriente máxima de funcionamiento del aire acondicionado (A)	Área mínima de la sección transversal del cable (mm ²)	Especificación del enchufe o del interruptor (A)	Especificación del fusible (A)
≤ 8	0.75	10	20
> 8 and ≤ 10	1.0	10	20
> 10 and ≤ 15	1.5	16	32
> 15 and ≤ 24	2.5	25	32
> 24 and ≤ 28	4.0	32	64
> 28 and ≤ 32	6.0	40	64

 **Nota:** Esta tabla es sólo de referencia, la instalación deberá cumplir los requisitos de las leyes y reglamentos locales.

INSTALACIÓN DE LA UNIDAD INTERIOR

Paso1: Seleccione el lugar de instalación

- 1.1 Asegúrese de que la instalación cumpla con las dimensiones mínimas de la instalación (definidas a continuación) y cumple con la longitud mínima y máxima del tubo de conexión y el cambio máximo de elevación, tal como se define en la sección REQUISITOS DEL SISTEMA.
- 1.2 La entrada y salida de aire estarán libres de obstrucciones, asegurando un flujo de aire adecuado en toda la habitación.
- 1.3 El condensado puede ser drenado fácilmente y de forma segura.
- 1.4 Todas las conexiones pueden hacerse fácilmente a la unidad exterior.
- 1.5 La unidad interior está fuera del alcance de los niños.
- 1.6 La pared de montaje es suficientemente fuerte como para soportar cuatro veces el peso total y la vibración de la unidad.
- 1.7 El filtro es de fácil acceso para su limpieza.
- 1.8 Deje suficiente espacio libre para permitir el acceso para el mantenimiento rutinario.
- 1.9 Instale al menos 10 pies (3 m) de distancia de la antena del televisor o la radio. El funcionamiento del aire acondicionado puede interferir con la recepción de radio o televisión en áreas donde la recepción es débil. Es posible que se necesite un amplificador para el dispositivo afectado.
- 1.10 No lo instale en una lavandería o junto a una piscina debido al ambiente corrosivo.
- 1.11 En el caso de la zona de certificación ETL, se advierte que la parte móvil más baja en el momento de la instalación debe ser al menos 8 pies (2,4 metros) superior al suelo o al suelo.

Distancias mínimas en interiores

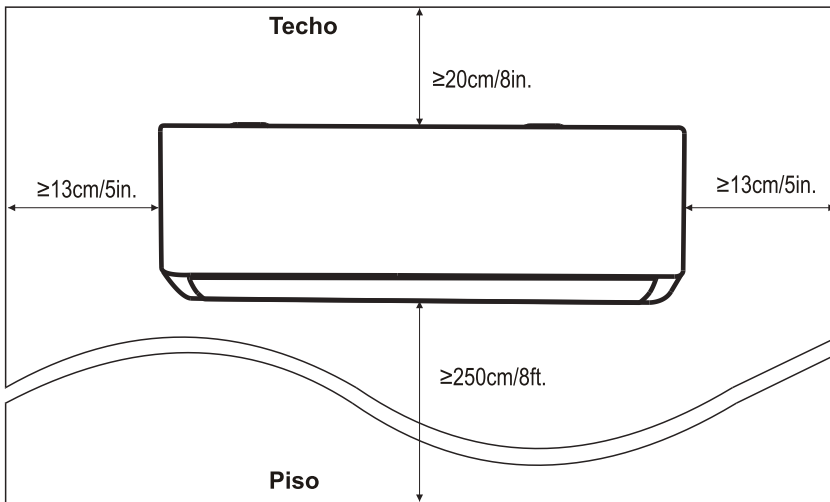

INSTALACIÓN DE LA UNIDAD INTERIOR

Paso2: Instale la placa de montaje

- 2.1 Tome la placa de montaje de la parte trasera de la unidad interior.
- 2.2 Asegúrese de cumplir con los requisitos de dimensión mínima de instalación como paso 1, según el tamaño de la placa de montaje, determine la posición y pegue la placa de montaje cerca de la pared.
- 2.3 Ajuste la placa de montaje a un estado horizontal con un nivel de burbuja, y luego marque las posiciones de los orificios de los tornillos en la pared.
- 2.4 Coloque la placa de montaje y taladre los orificios en las posiciones marcadas con un taladro.
- 2.5 Inserte los tacos de goma de expansión en los orificios, luego cuelgue la placa de montaje y fijela con tornillos.

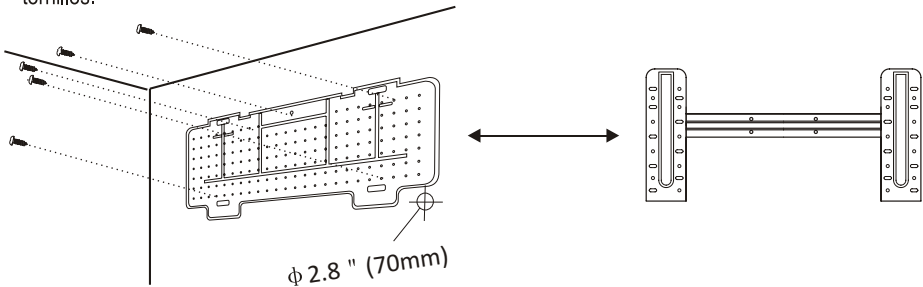

Nota:

- (I) Asegúrese de que la placa de montaje sea lo suficientemente firme y plana contra la pared después de la instalación
- (II) Esta figura mostrada puede ser diferente del objeto real, por favor tome este último como estándar.

Paso3: Taladre el orificio en la pared

Se debe taladrar un orificio en la pared para el tubo de refrigerante, el tubo de drenaje y los cables de conexión.

- 3.1 Determine la ubicación de la base del orificio en la pared en la posición de la placa de montaje.
- 3.2 El orificio debe tener un diámetro de 70mm como mínimo y un pequeño ángulo oblicuo para facilitar el drenaje.
- 3.3 Taladre el orificio de la pared con una broca de núcleo de 70mm y con un pequeño ángulo oblicuo más bajo que el extremo interior unos 5mm a 10mm.
- 3.4 Coloque el manguito de pared y la cubierta del manguito de pared (ambas son piezas opcionales) para proteger las piezas de conexión.

Precaución:

Cuando taladre el orificio de la pared, asegúrese de evitar los cables, los tubos y otros componentes sensibles.



INSTALACIÓN DE LA UNIDAD INTERIOR

Paso4: Conecte el tubo de refrigerante

4.1 De acuerdo con la posición del orificio de la pared, seleccione el modo de tubo apropiado.

Hay tres modos de tubo opcionales para las unidades interiores, como se muestra en la siguiente figura:
En el modo de tubo 1 o en el modo de tubo 3, se debe hacer una muesca utilizando unas tijeras para cortar la lámina de plástico de la salida del tubo y la salida del cable en el lado correspondiente de la unidad interior.

Nota: Al cortar la lámina de plástico en la salida, se debe recortar el corte para que quede liso.

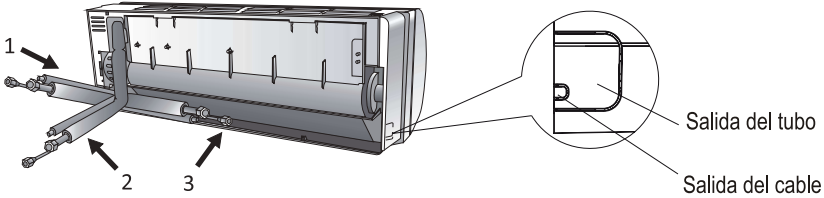

4.2 Doble los tubos de conexión con el puerto hacia arriba como se muestra en la figura.

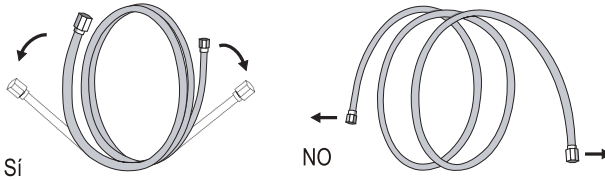

4.3 Quite la cubierta de plástico en los puertos de los tubos y quite la cubierta protectora en el extremo de los conectores de los tubos.

4.4 Verifique si hay algún material extraño en el puerto del tubo de conexión y asegúrese de que el puerto esté limpio.

4.5 Después de alinear el centro, gire la tuerca del tubo de conexión para apretar la tuerca lo más fuerte posible a mano.

4.6 Utilice una llave dinamométrica para apretarla de acuerdo con los valores en la tabla de requisitos de torque; (Consulte la tabla de requisitos de torque en la sección **PRECAUCIONES DE INSTALACIÓN**)

4.7 Envuelva la junta con el tubo aislante.

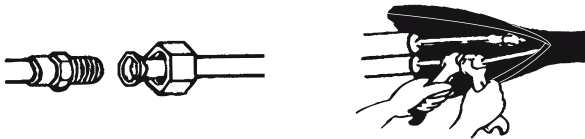

INSTALACIÓN DE LA UNIDAD INTERIOR

Paso5: Conecte la manguera de drenaje

5.1 Ajuste la manguera de drenaje (si procede)

En algunos modelos, ambos lados de la unidad interior están provistos de puertos de drenaje, puede elegir uno de ellos para conectar la manguera de drenaje. Tape el puerto de drenaje no utilizado con la goma adjunta en uno de los puertos.

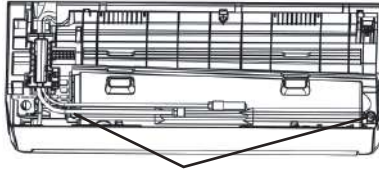

Puertos de drenaje

5.2 Conecte la manguera de drenaje al puerto de drenaje, asegúrese de que la junta sea firme y el efecto de sellado sea bueno.

5.3 Envuelva firmemente la junta con cinta de teflón para asegurar que no haya fugas.

Nota: Asegúrese de que no haya torceduras ni abolladuras, y los tubos deben colocarse oblicuamente hacia abajo para evitar obstrucciones, a fin de asegurar un drenaje adecuado.

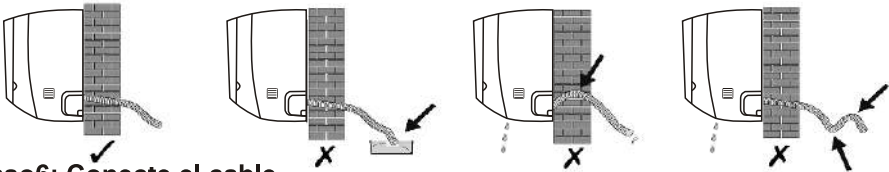

Paso6: Conecte el cable

6.1 Elija el tamaño adecuado de los cables determinados por la corriente máxima de funcionamiento que figura en la placa de características. (Compruebe el tamaño de los cables, consulte la sección **PRECAUCIONES DE INSTALACIÓN**)

6.2 Abra el panel delantero de la unidad interior.

6.3 Con un destornillador, abra la cubierta de la caja de control eléctrico, para revelar el bloque de terminales.

6.4 Desenrosque la abrazadera del cable.

6.5 Inserte un extremo del cable en la posición de la caja de control desde la parte trasera del extremo derecho de la unidad interior.

6.6 Conecte los cables a la terminal correspondiente según el diagrama de cableado de la cubierta de la caja de control eléctrico. Asegúrese de que están bien conectados.

6.7 Atornille la abrazadera del cable para fijar los cables.

6.8 Vuelva a instalar la cubierta de la caja de control eléctrico y el panel frontal.

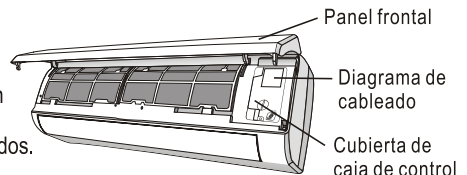

INSTALACIÓN DE LA UNIDAD INTERIOR

Paso7: Envuelva los tubos y el cable

Una vez instalados los tubos de refrigerante, los cables de conexión y la manguera de drenaje, para ahorrar espacio, protegerlos y aislarlos, se debe atar con cinta aislante antes de pasarlos por el orificio de la pared.

7.1 Disponga los tubos, cables y mangueras de drenaje así como la siguiente imagen.

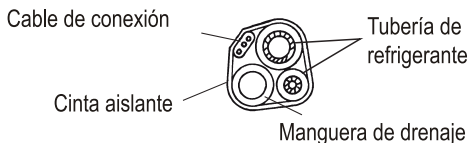

Nota: (I) Asegúrate de que la manguera de drenaje esté en la parte inferior.

(II) Evite cruzar y doblar las piezas.

7.2 Con la cinta aislante, envuelva bien los tubos de refrigerante, los cables de conexión y la manguera de drenaje.

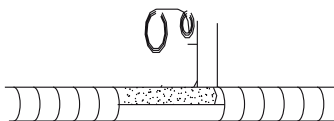

Paso8: Monte la unidad interior

8.1 Pase lentamente los tubos de refrigerante, los cables de conexión y el haz de mangueras de drenaje envueltas a través del orificio de la pared.

8.2 Enganche la parte superior de la unidad interior en la placa de montaje.

8.3 Aplique una ligera presión en los lados izquierdo y derecho de la unidad interior, asegúrese de que la unidad interior esté bien enganchada.

8.4 Empuje hacia abajo la parte inferior de la unidad interior para dejar que se enganche en los ganchos de la placa de montaje, y asegúrese de que está enganchada firmemente.

A veces, si los tubos de refrigerante ya estaban incrustadas en la pared, o si desea conectar los tubos y los cables en la pared, haga lo siguiente:

(I) Enganche la parte superior de la unidad interior en la placa de montaje sin tubos ni cables.

(II) Levante la unidad interior frente a la pared, despliegue el soporte en la placa de montaje y utilice este soporte para apuntalar la unidad interior, habrá un gran espacio para su funcionamiento.

(III) Haga los tubos del refrigerante, colóquelos, conecte la manguera de drenaje, y envuélvalos como en los pasos 4 a 7.

INSTALACIÓN DE LA UNIDAD EXTERIOR

Paso1: Seleccione el lugar de instalación

Seleccione un sitio que permita lo siguiente:

- 1.1 No instale la unidad exterior cerca de fuentes de calor, vapor o gas inflamable.
- 1.2 No instale la unidad en lugares demasiado ventosos o polvorientos.
- 1.3 No instale la unidad donde las personas pasan a menudo. Seleccione un lugar donde la descarga de aire y el sonido de funcionamiento no molesten a los vecinos.
- 1.4 Evite instalar la unidad donde estará expuesta a la luz solar directa (de lo contrario, use una protección, en caso necesario, que no debe interferir con el flujo de aire).
- 1.5 Reserve los espacios como se muestra en la figura para que el aire circule libremente.
- 1.6 Instale la unidad exterior en un lugar seguro y sólido.
- 1.7 Si la unidad exterior está sujeta a vibraciones, coloque las mantas de goma en los pies de la unidad.

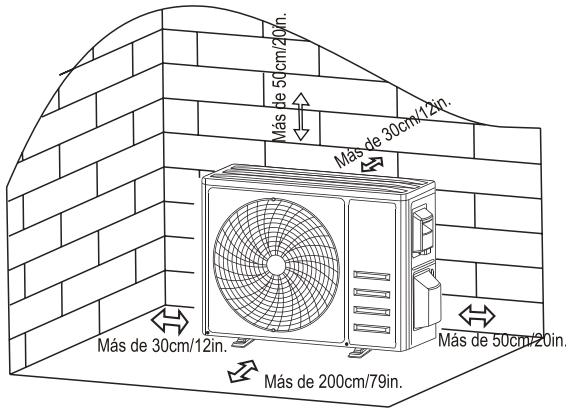

Step2: Instale una manguera de drenaje

- 2.1 Este paso sólo para los modelos de bombas de calefacción.
- 2.2 Inserte la junta de drenaje en el orificio de la parte inferior de la unidad exterior.
- 2.3 Conecte la manguera de drenaje a la junta y haga la conexión lo suficientemente bien.

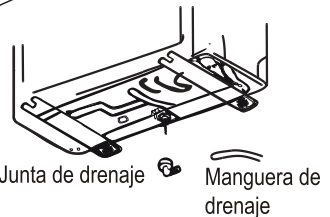

Paso3: Fije la unidad exterior

- 3.1 De acuerdo con las dimensiones de instalación la unidad exterior, marque la posición de instalación de los pernos de expansión.
- 3.2 Perfore los orificios y limpie el polvo del hormigón y coloque los pernos.
- 3.3 Si es aplicable, instale 4 mantas de goma en el orificio antes de colocar la unidad exterior (Opcional). Esto reducirá las vibraciones y el ruido.
- 3.4 Coloque la base de la unidad exterior en los pernos y orificios pre-taladrados.
- 3.5 Utilice una llave para fijar la unidad exterior firmemente con los pernos.

Nota:

La unidad exterior puede fijarse en un soporte de montaje en la pared. Siga las instrucciones del soporte de montaje en pared para fijar el soporte en la pared, y luego fije la unidad exterior en él y manténgalo horizontal.

El soporte de montaje en pared debe ser capaz de soportar al menos 4 veces el peso de la unidad exterior. Instale 4 mantas de goma (Opcional)

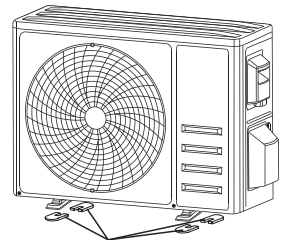

INSTALACIÓN DE LA UNIDAD EXTERIOR

Paso4: Instale el cable

- 4.1 Utilice un destornillador Phillips para desenroscar la cubierta del cable, agárrela y presiónela suavemente para sacarla.
 - 4.2 Desenrosque la abrazadera del cable y sáquela.
 - 4.3 De acuerdo con el diagrama de cableado pegado dentro de la cubierta de cable, conecte los cables de conexión a los terminales correspondientes y asegúrese de que todas las conexiones estén firmes y seguras.
 - 4.4 Vuelva a instalar la abrazadera de cable y la cubierta de cable.
- Nota: Al conectar los cables de las unidades interiores y exteriores, se debe cortar la potencia. Bloque de terminales

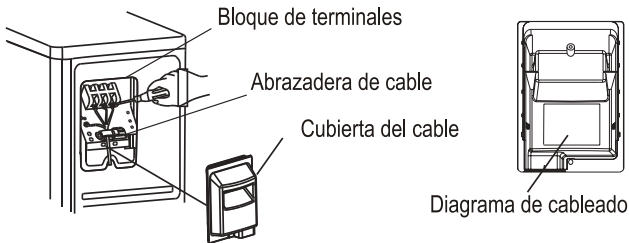

Paso5: Conecte el tubo de refrigerante

- 5.1 Desenrosca la cubierta de la válvula, agárrela y presiónela suavemente para sacarla (si la cubierta de la válvula es aplicable).
- 5.2 Retire las cubiertas protectoras del extremo de las válvulas.
- 5.3 Retire la cubierta de plástico de los puertos de los tubos y compruebe si hay algún otro en el puerto del tubo de conexión y asegúrese de que el puerto esté limpio.
- 5.4 Después de alinear el centro, gire la tuerca de ensanchamiento del tubo de conexión para apretar la tuerca lo más fuerte posible a mano.
- 5.5 Utilice una llave inglesa para sujetar el cuerpo de la válvula y utilice una llave dinamométrica para apretar la tuerca de ensanchamiento de acuerdo con los valores en la tabla de requisitos de torque. (Consulte la tabla de requisitos de torque en la sección **PRECAUCIONES DE INSTALACIÓN**)

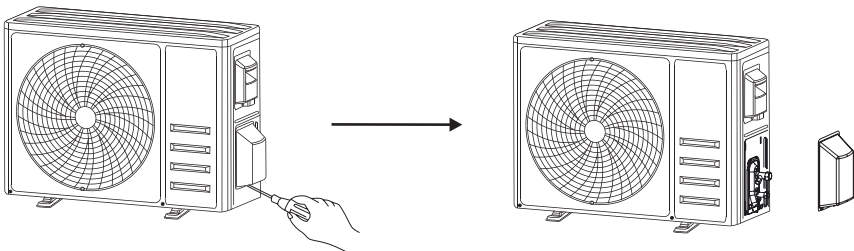

Quite la tapa de la válvula

Tuberías de conexión

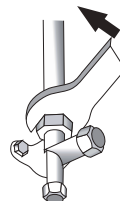
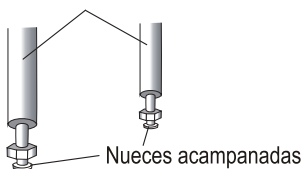

INSTALACIÓN DE LA UNIDAD EXTERIOR

Paso 6: Bomba de Vacío

- 6.1 Utilice una llave para retirar los tapones protectores del puerto de servicio, la válvula de baja presión y la válvula de alta presión de la unidad exterior.
- 6.2 Conecte la manguera de presión del manómetro al puerto de servicio de la válvula de baja presión de la unidad exterior.
- 6.3 Conecte la manguera de carga del manómetro colector a la bomba de vacío.
- 6.4 Abra la válvula de baja presión del manómetro colector y cierre la válvula de alta presión.
- 6.5 Encienda la bomba de vacío para vaciar el sistema.
- 6.6 El tiempo de vacío no debe ser inferior a 15 minutos, o asegúrese de que el manómetro compuesto indique $-0,1$ MPa (-76 cmHg)
- 6.7 Cierre la válvula de baja presión del manómetro colector y apague el vacío.
- 6.8 Mantenga la presión durante 5 minutos, asegúrese de que el rebote del indicador compuesto del manómetro no exceda los $0,005$ MPa.
- 6.9 Abra la válvula de baja presión en el sentido contrario a las agujas del reloj durante $1/4$ de vuelta con una llave hexagonal para dejar que un poco de refrigerante llene el sistema, y cierre la válvula de baja presión después de 5 segundos y retire rápidamente la manguera de presión.
- 6.10 Compruebe todas las juntas interiores y exteriores para detectar fugas con agua jabonosa o con un detector de fugas.
- 6.11 Abra completamente la válvula de baja presión y la válvula de alta presión de la unidad exterior con una llave hexagonal.
- 6.12 Reinstale las tapas protectoras del puerto de servicio, la válvula de baja presión y la válvula de alta presión de la unidad exterior.
- 6.13 Reinstale la cubierta de la válvula.

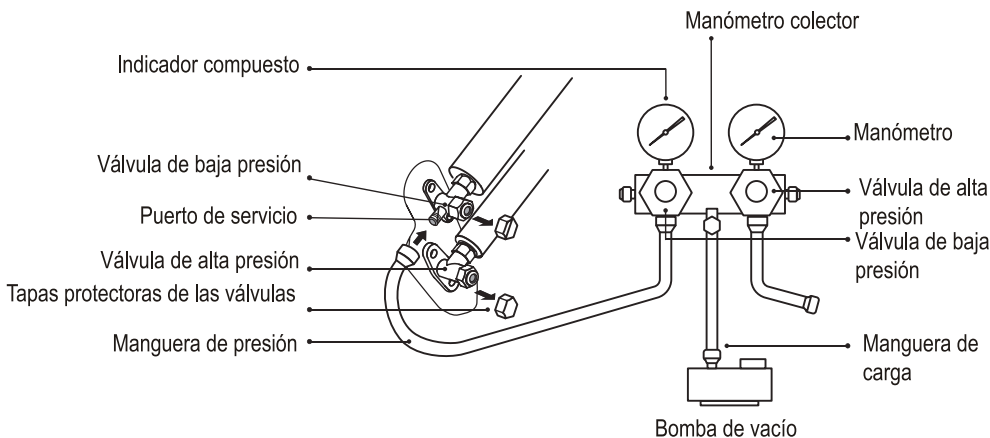

OPERACIÓN DE PRUEBA

Inspecciones antes de la operación de prueba

Haga las siguientes inspecciones antes de la operación de prueba.

Descripción	Método de inspección
Inspección de seguridad eléctrica	<ul style="list-style-type: none">• Compruebe si el voltaje de la fuente de alimentación cumple con las especificaciones.• Compruebe si hay alguna conexión errónea o faltante entre las líneas de alimentación, la línea de señal y los cables de tierra.• Compruebe si la resistencia de la tierra y la resistencia del aislamiento cumplen con los requisitos.
Inspección de seguridad de la instalación	<ul style="list-style-type: none">• Confirme la dirección y la suavidad del tubo de drenaje. Confirme que la junta del tubo de refrigerante está instalada completamente.• Confirme la seguridad de la instalación de la unidad exterior, la placa de montaje y la unidad interior.• Confirme que las válvulas están completamente abiertas.• Confirme que no quedan objetos extraños o herramientas en el interior de la unidad. Completa la instalación de la rejilla y el panel de entrada de aire de la unidad interior.
Detección de fugas de refrigerante	<ul style="list-style-type: none">• La junta de los tubos, el conector de las dos válvulas de la unidad exterior, la bobina de la válvula, el puerto de soldadura, etc., donde pueden producirse fugas.• Método de detección de espuma: Aplique agua jabonosa o espuma uniformemente en las partes donde puede haber fuga, y observe si aparecen o no burbujas, si no, indica que el resultado de la detección de fugas es seguro.• Método de detección de fugas: Utilice un detector de fugas profesional y lea las instrucciones de funcionamiento, detecte en la posición en la que puede producirse la fuga.• La duración de la detección de fugas en cada posición debe durar 3 minutos o más; Si el resultado de la prueba muestra que hay una fuga, la tuerca debe ser apretada y probada de nuevo hasta que no haya ninguna fuga; Una vez completada la detección de fugas, envuelva el conector de tubo expuesto de la unidad interior con material de aislamiento térmico y envuélvalo con cinta aislante.

OPERACIÓN DE PRUEBA

Instrucciones para la operación de prueba

1. Encienda la fuente de alimentación.
2. Pulse el botón ON/OFF (ENCENDIDO/APAGADO) del mando a distancia para encender el aire acondicionado.
3. Presione el botón Modo para cambiar el modo de refrigeración y calefacción.
En cada uno de los modos se ajusta como se indica a continuación:
Refrigeración-Establece la temperatura más baja
Calefacción-Establece la temperatura más alta
4. Ejecute unos 8 minutos en cada modo y compruebe que todas las funciones se ejecutan correctamente y responda el mando a distancia. Compruebe las funciones según lo recomendado:
 - 4.1 Si la temperatura del aire de salida responde al modo refrigeración y calefacción
 - 4.2 Si el agua drena correctamente de la manguera de drenaje
 - 4.3 Si la rejilla y los deflectores (opcional) giran correctamente
5. Observe el estado de prueba del aire acondicionado al menos 30 minutos.
6. Después de la operación de prueba con éxito, vuelva a la configuración normal y pulse el botón ON/OFF (ENCENDIDO/APAGADO) del mando a distancia para apagar la unidad.
7. Informe al usuario de que debe leer este manual cuidadosamente antes de utilizarlo, y demuéstrelle al usuario cómo usar el aire acondicionado, los conocimientos necesarios para el servicio y mantenimiento, y el recordatorio para el almacenamiento de los accesorios.

Nota:

Si la temperatura ambiente es superior al rango referido en la sección INSTRUCCIONES DE FUNCIONAMIENTO, y no puede funcionar en modo de refrigeración o calefacción, levante el panel delantero y refiérase a la operación del botón de emergencia para ejecutar el modo de refrigeración y calefacción.

MANTENIMIENTO

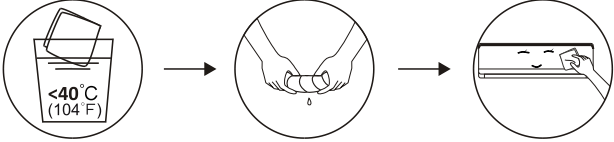
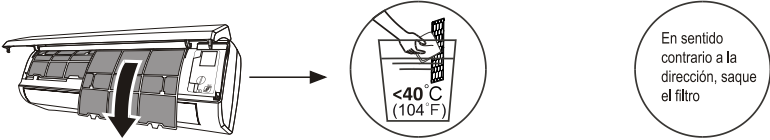
<p>⚠ Advertencia</p>	<ul style="list-style-type: none"> • Al limpiar, debe apagar la máquina y cortar el suministro de energía durante más de 5 minutos. • Bajo ninguna circunstancia se debe enjuagar el aire acondicionado con agua. • El líquido volátil (por ejemplo, diluyente o gasolina) dañará el aire acondicionado, por lo que sólo debe usar un paño suave y seco o un paño húmedo mojado con detergente neutro para limpiar el aire acondicionado. • Preste atención a la limpieza de la pantalla del filtro con regularidad para evitar que se cubra de polvo, lo que afectará al efecto de la pantalla del filtro. Cuando el entorno operativo es polvoriento, la frecuencia de limpieza debe aumentarse adecuadamente. • Después de retirar la pantalla del filtro, no toque las aletas de la unidad interior para evitar que se raye.
<p>Limpeza de la unidad</p>	 <p>Escúrrala en seco. Limpie suavemente la superficie de la unidad.</p> <p>Consejo: Límpiase con frecuencia para mantener el aire acondicionado limpio y con buena apariencia.</p>
<p>LIMPIEZA DEL FILTRO</p>	 <p>Saque el filtro de la unidad</p> <p>Limpie el filtro con agua jabonosa y séquelo al aire.</p> <p>Reemplace el filtro</p> <p>Consejo: Cuando encuentre polvo acumulado en el filtro, por favor limpie el filtro a tiempo para asegurar el funcionamiento limpio, saludable y eficiente dentro del aire acondicionado.</p>
<p>Servicio y mantenimiento</p>	<ul style="list-style-type: none"> • Cuando el aire acondicionado no se use durante mucho tiempo, haga el siguiente trabajo: Saque las baterías del mando a distancia y desconecte la fuente de alimentación del aire acondicionado. • Cuando empiece a utilizarse después de un apagado prolongado: <ol style="list-style-type: none"> 1. Limpie la unidad y la pantalla del filtro; 2. Compruebe si hay obstáculos en la entrada y salida de aire de las unidades interiores y exteriores; 3. Compruebe si el tubo de drenaje no está obstruido; Instale las baterías del mando a distancia y compruebe si está encendido.

SOLUCIÓN DE PROBLEMAS

Fallos	POSIBLES CAUSAS
El aparato no funciona.	Fallo de alimentación / enchufe desconectado.
	Motor del ventilador de la unidad interior / exterior dañado.
	Disyuntor termomagnético del compresor defectuoso.
	Dispositivo de protección o fusibles defectuosos.
	Conexiones sueltas o enchufe desconectado.
	A veces deja de funcionar para proteger el aparato.
	Voltaje mayor o menor que el rango nominal.
	Función de temporizador encendido activada.
Tablero de control electrónico dañado.	
Olor extraño	Filtro de aire sucio.
Ruido del agua corriente	Retorno del líquido en la circulación del refrigerante.
Fina niebla proviene de la salida de aire	Esto ocurre cuando el aire en la habitación se vuelve muy frío, por ejemplo en los modos de refrigeración o deshumidificación.
Se puede oír un ruido extraño	Este ruido se produce por la expansión o contracción del panel frontal debido a variaciones en la temperatura y no indica un problema.
Insuficiente flujo de aire, ya sea caliente o frío	Ajuste de temperatura inadecuado.
	Entradas y salidas del aire acondicionado obstruidas.
	Filtro de aire sucio.
	Velocidad del ventilador ajustada a la mínima.
	Otras fuentes de calor en la habitación.
	Sin refrigerante.
El dispositivo no responde a los comandos	El mando a distancia no está lo suficientemente cerca de la unidad interior.
	Las baterías del mando a distancia necesitan ser reemplazadas.
	Obstáculos entre el mando a distancia y el receptor de señal en la unidad interior.
La pantalla está apagada	Active la función DISPLAY.
	Fallo de alimentación.
Apague el aire acondicionado de inmediato y corte la fuente de alimentación en caso de:	Ruidos extraños durante la operación.
	Tablero de control electrónico defectuoso.
	Fusibles o interruptores defectuosos.
	Rociar agua u objetos dentro del aparato.
	Cables o enchufes sobrecalentados.
	Olores muy fuertes procedentes del aparato.

SOLUCIÓN DE PROBLEMAS

Códigos de fallo en la pantalla

En caso de fallo, la pantalla de la unidad interior muestra los siguientes códigos de fallo:

Pantalla	Descripción del fallo
E1	Fallo del sensor de temperatura de ambiente interior
E2	Fallo del sensor de temperatura de tubo interior
E3	Fallo del sensor de temperatura de tubo exterior
E4	Fuga o fallo del sistema de refrigerante
E6	Mal funcionamiento del motor del ventilador interior
E7	Fallo del sensor de temperatura de ambiente exterior
E0	Fallo de comunicación interior y exterior
E8	Fallo del sensor de temperatura de descarga exterior
E9	Fallo del módulo de IPM exterior
EA	Fallo de detección de corriente exterior
EE	Fallo de PCB EEPROM exterior
EF	Fallo del motor del ventilador exterior
EH	Fallo del sensor de temperatura de succión exterior

DIRECTRIZ DE DESECHOS (Europea)

Este aparato contiene refrigerante y otros materiales potencialmente peligrosos. Al deshacerse de este aparato, la ley exige una recogida y un tratamiento especiales. NO deseche este producto como basura doméstica o como residuos municipales sin clasificar.

Cuando se deshaga de este aparato, tiene las siguientes opciones:

- Deshágase del aparato en el centro municipal de recogida de residuos electrónicos designado.
- Cuando se compra un nuevo aparato, el minorista recuperará el antiguo de forma gratuita. El fabricante también recuperará el aparato antiguo sin cargo.
- Venda el aparato a comerciantes de chatarra certificados.
- Desechar este aparato en el bosque o en otros entornos naturales pone en peligro su salud y es malo para el medio ambiente. Las sustancias peligrosas pueden filtrarse al agua subterránea y entrar en la cadena alimentaria.



ESPECIFICACIONES POR MODELO

Modelos	MMI12HABWCATM1/MMI12CABWCCTM1/ MMI12CABWCATM1
Tensión de alimentación	115 V~
Consumo de potencia	1250 W
Frecuencia	60 Hz
Corriente nominal	11,0 A
Refrigerante/Carga	R410A/640 g
Capacidad	3371,18 W (11502,80 BTU/h)

Modelos	MMI12HDBWCATM1/MMI12CDBWCCTM1/ MMI12CDBWCATM1
Tensión de alimentación	230 V~
Consumo de potencia	1255 W
Frecuencia	60 Hz
Corriente nominal	5,9 A
Refrigerante/Carga	R410A/640 g
Capacidad	3363,95 W (11478,13 BTU/h)

Modelos	MMI18HDBWCATM1/MMI18CDBWCCTM1/ MMI18CDBWCATM1
Tensión de alimentación	230 V~
Consumo de potencia	2500 W
Frecuencia	60 Hz
Corriente nominal	12 A
Refrigerante/Carga	R410A/1060 g
Capacidad	5038,77 W (17192,79 BTU/h)

Modelos	MMI24HDBWCATM1/MMI24CDBWCCTM1/ MMI24CDBWCATM1
Tensión de alimentación	208~230 V~
Consumo de potencia	2700 W
Frecuencia	60 Hz
Corriente nominal	12 A
Refrigerante/Carga	R410A/1370 g
Capacidad	7388,56 W (25210,51 BTU/h)

ESPECIFICACIONES POR MODELO

Modelos	MMT12HABWCATM1/MMT12CABWCCTM1/ MMT12CABWCATM1
Tensión de alimentación	115 V~
Consumo de potencia	1450 W
Frecuencia	60 Hz
Corriente nominal	14,3 A
Refrigerante/Carga	R410A/600 g
Capacidad	3517,00 W (12000,50 BTU/h)

Modelos	MMT12HDBWCATM1/MMT12CDBWCCTM1/ MMT12CDBWCATM1
Tensión de alimentación	230 V~
Consumo de potencia	1635 W
Frecuencia	60 Hz
Corriente nominal	7,7 A
Refrigerante/Carga	R410A/600 g
Capacidad	3517,00 W (12000,50 BTU/h)

Modelos	MMT18HDBWCATM1/MMT18CDBWCCTM1/ MMT18CDBWCATM1
Tensión de alimentación	208-230 V~
Consumo de potencia	(frio) 2470 W / (calor) 2396 W
Frecuencia	60 hZ
Corriente nominal	(frio) 10,9 A / (calor) 10,6 A
Refrigerante/Carga	R410A/1260 g
Capacidad	5275,27 W (18000,00 BTU/h)

Modelos	MMT24HDBWCATM1/MMT24CDBWCCTM1/ MMT24CDBWCATM1
Tensión de alimentación	208~230 V~
Consumo de potencia	3290 W
Frecuencia	60 Hz
Corriente nominal	14,6 A
Refrigerante/Carga	R410A/1400 g
Capacidad	7033,70 W (24000,00 BTU/h)

servicio mabe

Recuerde que su producto está respaldado por Servicio Mabe, la empresa líder en Servicio para línea blanca, donde siempre encontrará el trato amable de profesionales dispuestos a resolver cualquier falla en el funcionamiento de su producto.

Antes de solicitar un servicio de garantía:

1. Asegúrese de haber seguido las indicaciones de instalación, uso y cuidados que menciona el instructivo.
2. Localice y tenga a la mano su garantía debidamente sellada por el establecimiento que lo vendió, o la factura, o recibo, o comprobante.
3. Anote la marca, modelo y número de serie del producto y tenga a la mano papel y lápiz.
4. Llame a los teléfonos de contacto Servicio Mabe o ingrese a nuestra página de internet para solicitar el servicio de su producto.

Además de respaldar la garantía de su producto, Servicio Mabe le ofrece los siguientes servicios:

- Instalación de línea blanca.
- Reparaciones con cargo para aparatos fuera de garantía.
- Contratos de extensión de garantía.
- Venta de refacciones originales.

Servicio exclusivo para Argentina, Chile, Colombia, Ecuador, Perú y Venezuela

Argentina:

Interior del país 0800.222.1745
Buenos Aires 5984.1141
www.mabe.com.ar

Chile: www.mabe.cl

servicio.chile@mabe.cl
Santiago de Chile: 2618.8346
Resto de Chile: 1230.020.3143

Colombia:

https://mabeglobal.com/es_CO/servicio.colombia@mabe.com.ec
Barranquilla (605) 322.5220
Medellín (604) 590.5770
Bogotá (601) 508.7373
Cali (602) 620.7363
Resto de Colombia 01.800.518.3227

Ecuador: 180.000.0690

www.mabe.com.ec
servicio.ecuador@mabe.com.ec

Perú: www.mabe.com.pe

servicio.peru@mabe.com.pe
Lima: 706.2952
Resto de Perú: 0800.78.188

República Bolivariana de Venezuela:

Desde Caracas: 212.335.7605
Resto de Venezuela 0800.1362.631

Teléfonos dentro de México: (461) 471.7000
(461) 471.7100



Página Web: <https://mabeglobal.com/>

Costa Rica

(506) 2539.7677

serviciomabe.costarica@mabe.com.cr

Guatemala

(502) 2233.7425

serviciomabe.guatemala@mabe.com.gt

Nicaragua

(505) 2248.8260

serviciomabe.nicaragua@mabe.com.ni

Dominicana

1.829.956.6933

serviciomabe.dominicana@mabe.com.do

El Salvador

(503) 2136.7690

serviciomabe.salvador@mabe.com.sv

Honduras

(504) 2239.9940

serviciomabe.honduras@mabe.hn

Panamá

(507) 8388.544

serviciomabe.panama@mabe.com.pa

Importado y comercializado por:

○ México

Mabe S.A. de C.V.
Av Paseo de Las Palmas 100 Int. S/N
Col. Lomas de Chapultepec I Sección
Alcaldía Miguel Hidalgo
Ciudad de México, C.P. 11000
R.F.C.: MAB911203RR7
Teléfonos de servicio:
(461) 471.7000 y (461) 471.7100

○ México

Controladora Mabe S.A. de C.V.
Av Paseo de Las Palmas 100 Int. S/N
Col. Lomas de Chapultepec I Sección
Alcaldía Miguel Hidalgo
Ciudad de México, C.P. 11000
R.F.C.: CMA811266AW9
Teléfonos de servicio:
(461) 471.7000 y (461) 471.7100

○ Argentina

KRONEN INTERNACIONAL S.A.
Valentín Gómez 151, Haedo,
Buenos Aires, Argentina
Capital y GBA: 5984-1141
Interior: 800-222-1745
gelineablanca.com.ar

○ Chile

Comercial Mabe Chile Ltda.
La Martina 455, (Bodega K20)
Padahuel, Santiago, Chile.
Teléfonos de servicio: 123.0020.3143 y
2618.8346

○ Colombia

Mabe Colombia S.A.S.
Carrera 21 No. 74-100 Parque industrial
Alta Suiza Manizales - Caldas. Colombia
U.A.P. #141 de la DIAN
Teléfonos de servicio: 322.5220,
590.5770, 508.7373, 620.7363 y
01.800.518.3227

○ Ecuador

Mabe Ecuador
KM 14 ½ Vía a Daule
Guayaquil - Ecuador
RUC: 0991321020001
Teléfono de servicio: 1800.000.690

○ Perú

Mabe Perú S.A.
Calle Los Antares No. 320 Torre "A"
Ofic. 701 Urb. La Alborada
Santiago de Surco - Lima
R.U.C. 20293670600
Teléfonos de servicio: 0800.78.188 y 706.2952

○ Venezuela

Mabe Venezuela C.A.
Av. Sanatorio del Ávila, Urb. Boleíta Norte,
Edif. La Curacao piso 1 al 3,
Caracas, zona postal 1060
RIF: J-00046480-4
Teléfonos de servicio: 0800.136.2631 y
212.335.7605

Póliza de garantía. Aplica a México **exclusivamente**.

Datos de identificación del producto

Este formulario debe ser llenado por el distribuidor.

Producto: _____ Número de serie: _____

Marca: _____ Distribuidor: _____

Modelo: _____ Firma o sello del establecimiento _____

Fecha en la que el consumidor recibe el producto _____

Mabe garantiza a través de sus distribuidores autorizados este producto en todas sus piezas, componentes y mano de obra por el tiempo de 2 años en su producto y 6 años en compresor, aplica únicamente en componente —contado a partir de la fecha de recepción de conformidad del consumidor final— contra cualquier defecto de fabricación y funcionamiento durante el uso normal y doméstico de este producto. Incluye los gastos de transportación del producto que se deriven del cumplimiento de esta póliza dentro de su red de distribuidores autorizados. Esta garantía ampara únicamente el modelo, marca y serie referidos en los "datos de identificación del producto", ubicado en la parte superior del presente documento.

Conceptos cubiertos por la garantía

Defectos de fabricación que impidan total o parcialmente el correcto funcionamiento del aparato que se presente dentro de los términos de vigencia de esta garantía.

Esta garantía ampara todas las piezas y componentes del producto.

La garantía no podrá hacerse efectiva en los siguientes casos:

a) Cuando el producto se hubiese utilizado en condiciones distintas a las normales.

b) Cuando el producto no hubiese sido operado de acuerdo con el instructivo de uso que se le acompaña.

c) Cuando el producto hubiese sido alterado o reparado por personas y/ o talleres de servicio no autorizado por Mabe.

Procedimiento para hacer efectiva la garantía

Para hacer efectiva la presente garantía, el cliente deberá contactar al distribuidor autorizado que vendió el producto o través de los medios de contacto señalados en esta póliza, en donde deberá presentar esta póliza debidamente sellada por el establecimiento que vendió el producto, o la factura o recibo o comprobante con los datos de identificación de producto que se describen en ésta póliza, en donde también los consumidores podrán obtener las partes, consumibles y accesorios correspondientes.

Exclusiones de garantía:

Bajo esta garantía, Mabe NO cubrirá:

- Mantenimiento normal o servicio, incluyendo limpieza de serpentín, condensador evaporador, limpieza o reemplazo de filtros de aire, reemplazo de fusibles o reparación de alambrado defectuoso que suministra energía a la unidad.
- Daños o reparaciones necesarias como consecuencia de fallas en instalación o mala aplicación, abuso, alteraciones no autorizadas o inadecuado servicio u operación.
- Daños como resultados de siniestros atmosféricos, accidentes, corrosión atmosférica u otras condiciones más allá del control de Mabe.
- Productos instalados fuera de la República Mexicana.
- Daños ocasionados por el congelamiento del evaporador o por insuficiente manejo de aire en el condensador.
- Uso de instalación deficiente de otros productos que estén alrededor de la instalación, incluyendo fallas de líneas de fuerza a tierra proporcionando deficiente voltaje.

**Teléfonos dentro (461) 471.7000
de México: (461) 471.7100**

Página Web: <https://mabeglobal.com/>

Información aplica a Argentina **exclusivamente**

Certificado de garantía

Durante el plazo de 12 meses a partir de la fecha de compra de este aparato, KRONEN INTERNACIONAL S.A. fabricante y/o importador de este producto, garantiza y se compromete frente al comprador original a reparar o reponer la pieza cuya defectuosidad obedezca a causas de fabricación. Se entiende por reponer a la sustitución de la pieza por otra igual o similar a la original y que a juicio de KRONEN INTERNACIONAL S.A. asegure el correcto funcionamiento de la unidad, no obligándose la Empresa al cambio de la unidad completa.

La garantía quedará anulada si los defectos, faltas mecánicas o deterioros fueran ocasionados por uso abusivo, mal manejo y exceso o caída de tensión.

Caducará igualmente la validez de este certificado en los casos de culpa del adquirente, intervención de personal extraño al servicio técnico autorizado, cambio de propiedad, cambio de domicilio no informado, enmiendas o raspaduras en los datos consignados en este certificado o la factura de compra.

Las reparaciones se realizarán en un plazo máximo de (30) días a partir del recibo fehaciente de solicitud de reparación en nuestro Departamento de Servicio Técnico o Centro de Servicio Autorizado, quienes le otorgarán el número de "orden de servicio" correspondiente.

Este plazo podrá ampliarse por razones de fuerza mayor y casos fortuitos, debiendo previamente comunicarlo el Servicio al usuario.

En el caso de que las reparaciones no puedan efectuarse en el domicilio del comprador original, KRONEN INTERNACIONAL, S.A. se hará cargo de los costos del flete y seguro necesarios para el traslado del producto a nuestros talleres o Centros de Servicio Autorizados en un radio máximo de 50 km. de los mismos.

Toda intervención de nuestro personal realizada a pedido del comprador, dentro del plazo de esta garantía, que no fuera originada por falta o defecto cubierto por este certificado, deberá ser abonada por el interesado de acuerdo a la tarifa vigente.

Se deja constancia que la garantía no cubre daños ocasionados al interior y exterior del gabinete producidos por roturas, golpes, rayones, caídas, etc., como así tampoco los plásticos y accesorios, las lámparas, ni los daños ocasionados por deficiencias o interrupciones que afecten el circuito eléctrico de conexión, o si los daños fueran producidos por causa de fuerza mayor o caso fortuito, y los ocasionados por mudanzas o traslados.

En ningún caso KRONEN INTERNACIONAL S.A. asume responsabilidad por ningún daño y/o perjuicio, sea directo y/o indirecto que pudiesen sufrir el adquirente, usuarios o terceros en relación al bien, no pudiendo interpretarse esta garantía como generadora de obligaciones distintas a las expresamente indicadas en el presente certificado de garantía.

RESPONSABILIDAD NORMAL DEL COMPRADOR ORIGINAL

1. Para que este certificado sea válido es imprescindible que el usuario acredite ante el servicio técnico autorizado por KRONEN INTERNACIONAL S.A. la fecha de compra mediante la factura oficial de compra del aparato, KRONEN INTERNACIONAL S.A. se reserva el derecho de cotejar la exactitud de estos datos contra los registros de control de salida de la Empresa.
2. Que los talones de la garantía sean completados con todos los datos solicitados, y el sello del comercio vendedor. Es de su interés exigirle al mismo que complete los datos que se solicitan en este certificado en el momento de la compra y guardarlo prolijamente, es único medio para gozar de esta garantía.
3. Antes de instalar y usar el aparato, leer cuidadosamente el manual de instrucciones, uso e instalación que se adjunta y respetar sus indicaciones.
4. Conectar correctamente el toma de alimentación previsto con conexión de cable a tierra.
5. Verificar que la tensión de línea corresponda a 220 V y 50 Hz.

IMPORTANTE

1. El presente certificado anula cualquier otra garantía implícita o explícita por la cual y expresamente no autorizamos a ninguna otra persona, sociedad o asociación a asumir por nuestra cuenta ninguna responsabilidad con respecto a nuestros productos.
2. Hacemos constar que esta unidad ha sido diseñada para uso familiar, por tal motivo su uso comercial, industrial o afectación a cualquier otro tipo de utilización no está amparada por esta garantía.
3. Cualquier gestión judicial a que pudiera dar lugar la presente, será resuelta ante la Justicia Ordinaria de la Capital Federal.

Identificación de la unidad

Propietario: _____

Lugar y fecha de compra: _____ Factura No.: _____

Firma y sello de la casa vendedora: _____

REGISTRO DEL CERTIFICADO DE GARANTÍA

Identificación de la unidad:

Nombre del propietario: _____

Calle: _____ No.: _____

Localidad: _____ Código postal: _____

Provincia: _____ Teléfono: _____

No. factura: _____ Fecha de compra: _____

Casa vendedora: _____

Certificado de garantía para Colombia, Chile, Ecuador, Perú y Venezuela.

Garantía de 1 año total al producto

Mabe garantiza este producto contra cualquier falla técnica en sus componentes y mano de obra, siempre que esté dentro de un uso normal y doméstico.

Para hacer efectiva la garantía:

El consumidor deberá solicitar servicio técnico a los números de teléfono que están referidos en este Manual, o a través de la página web de Mabe según el país que corresponda. El producto debe ser llevado a el centro de servicio de preferencia del consumidor para su revisión, para estos productos no se contempla revisión a domicilio de nuestros técnicos en garantía.

Recomendaciones:

Señor usuario, antes de solicitar un servicio comprobar todos los puntos acerca del funcionamiento indicados en el manual de instrucciones.

Términos y Condiciones generales de la garantía:

1. Esta garantía ampara únicamente el modelo, marca y serie especificados en la placa de identificación que posee el producto y Manual de uso.
2. Esta garantía no cubre daños ocasionados al producto.
3. Los gastos de transporte del producto que deriven del cumplimiento de esta garantía, dentro de su red de servicio serán cubiertos por mabe.
5. Esta garantía no es de cubrimiento internacional, solo tiene vigencia en el país donde fue adquirido el producto, de acuerdo a los términos establecidos para cada país por parte del fabricante y respetando las leyes de garantía del mismo.
6. Los gastos que se deriven por el abandono del producto en los centros de servicio (almacenamiento, bodegaje y mantenimiento), deberán ser asumidos por el consumidor, conforme a la normatividad de cada país.
7. Mabe no asumirá ni autorizará asumir a su nombre otras obligaciones en relación con la venta del producto o cualquiera de sus partes, diferentes a las contempladas en éste certificado.

Aplica únicamente para Chile:

1. El término de la garantía contará a partir de la fecha de entrega del producto al consumidor final.
2. Mabe garantiza la disponibilidad de repuestos durante un periodo de cinco años (5) años contados a partir de la fecha de comercialización de Mabe al distribuidor; los repuestos podrán adquirirse a través de nuestra Red de Servicio Mabe a nivel Nacional que podrá ser consultada, a través de nuestros canales de contacto oficiales. Durante el mismo periodo, el consumidor dispondrá de servicio técnico para la reparación del producto.
3. La duración de este producto en condiciones previsibles de uso, es de [10 años]. Este producto entra en la categoría de uso doméstico no industrial, por lo tanto, su duración considera un uso razonablemente moderado. Tenga en cuenta que la duración de cada producto se establece para unas condiciones previsibles de uso, por lo que ésta puede verse alterada por los usos y hábitos del usuario.

Aplica solo para Colombia:

1. El término de la garantía contará a partir de la fecha de entrega del producto al consumidor final.
2. Mabe Colombia garantiza la disponibilidad de repuestos durante un periodo de tres (3) años contados a partir del vencimiento de la garantía de fábrica; los repuestos podrán adquirirse a través de nuestra Red de Servicio Mabe a nivel Nacional que podrá ser consultada, a través de nuestros canales de contacto oficiales.

Aplica solo para República Bolivariana de Venezuela:

Mabe garantiza la disponibilidad de repuestos por siete (7) años.

Exclusivo para Chile, Ecuador, Perú y Venezuela:

El término de la garantía contará a partir de la fecha de compra del producto y el consumidor debe presentar el documento de compra legalmente emitido por la casa comercial ya sea: (boleta, factura o guía de despacho) en la visita del personal de servicio.

Para ser llenado por el distribuidor

Producto: _____

Modelo: _____

Fecha de venta: _____

Marca: _____

No. de serie: _____

Distribuidor: _____

Firma o sello del distribuidor

