



instructivo

estufa a gas

PRECAUCIÓN. EVITE RIESGOS. INSTALE SU APARATO DE ACUERDO
CON LAS INDICACIONES DE SU INSTRUCTIVO.

modelos
EM6105LL
EM6105NN



mabe

No. de parte 183D9489P187 Rev. 67

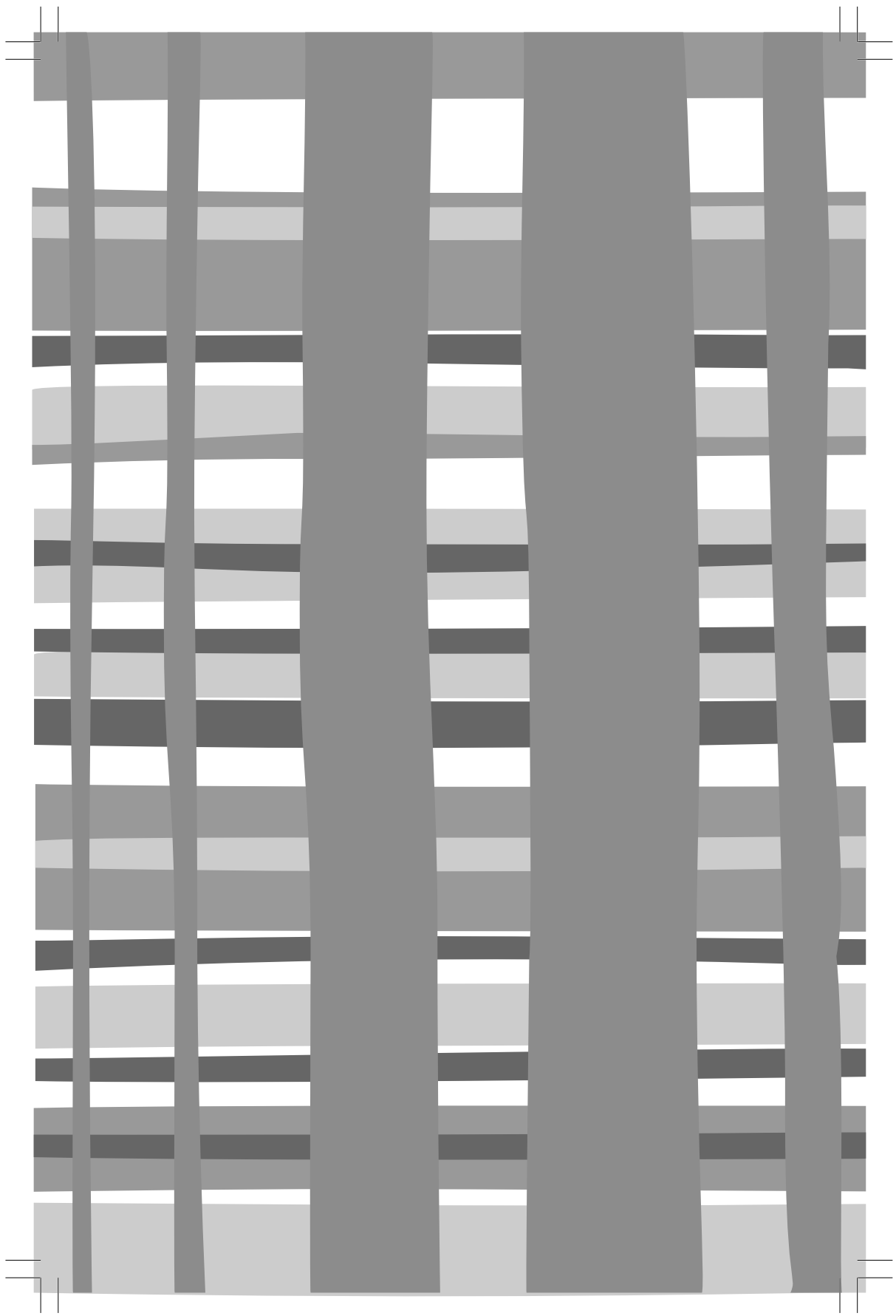

Acabas de adquirir una estufa de calidad internacional, esta marca garantiza mi duración por muchos años.

recomendaciones generales

1. Retira todos los elementos de mi empaque, adhesivos y películas en laterales y cubierta.
2. Solicita los servicios de un técnico capacitado para instalarme.
3. No me instales en lugares expuestos a fuertes corrientes de aire.
4. El espacio frente a mí debe ser suficiente para abrir la puerta de horno.
5. Indispensable instalar un regulador de gas para una presión adecuada (No incluido con el producto).

conoce mis partes

- 1 Quemadores.
- 2 Copete.
- 3 Cubierta.
- 4 Perilla horno.
- 5 Perilla quemadores.
- 6 Puerta horno.

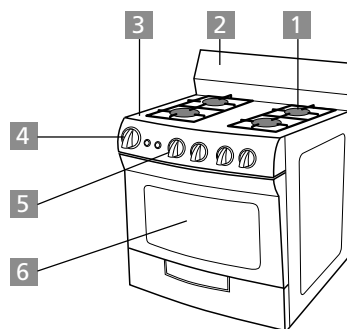

⚠ ¡importante!

Estoy diseñada para usar gas L.P. a una presión de 2,75 kPa o gas NATURAL a 1,76 kPa, si usas gas NATURAL comunícate a Serviplus para hacer los ajustes necesarios, ver directorio.

Tipo de Quemador	Paso de esprea		Capacidad
	Gas L.P.	Gas Natural	
Quemador superior	69 (0,029")	57 (0,043")	8 440 kJ/h
Quemador de horno	65 (0,035")	55 (0,052")	11 605 kJ/h

PARA SU SEGURIDAD

SI HUELE A GAS:

1. ABRA LAS VENTANAS.
2. NO TOQUE INTERRUPTORES ELÉCTRICOS.
3. APAGUE TODAS LAS FLAMAS CERRANDO LA VÁLVULA GENERAL DE PASO.
4. LLAME INMEDIATAMENTE A LA CENTRAL DE FUGAS, A SU PROVEEDOR DE GAS O A SERVIPLUS.
5. NO ALMACENE GASOLINA U OTROS FLUIDOS FLAMABLES EN LA CERCANÍA DE SU ESTUFA.
6. TAMPOCO OBSTRUYA LAS RENDIJAS DE VENTILACIÓN DE HORNO Y/O ASADOR.
7. ASEGÚRESE DE QUE LOS MUROS Y EL PISO DONDE COLOQUE LA ESTUFA SOPORTEN UNA TEMPERATURA DE 95 °C PARA EVITAR DEFORMACIONES.

instalación

1. Coloca el copete sobre la parte posterior de la cubierta y asegúrate de que los orificios de ambas piezas coincidan.
2. Fija el copete usando dos pijas y dos tornillos con sus tuercas. Una pija y un tornillo con tuerca en cada lado.

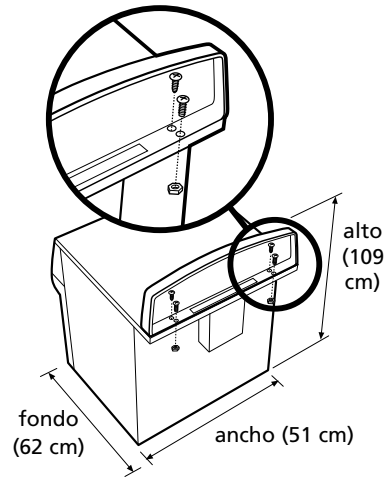

⚠ precaución: Al instalar o mover este producto, no se apoye en la jaladera de la puerta.

1. Cierra la llave de alimentación general de gas y mis perillas.
2. Efectúa la instalación de gas. Usa un sellador para conexiones de gas.

nota:

No olvides conectar un regulador de presión y una válvula de paso en la instalación general de gas para mantener la presión adecuada.

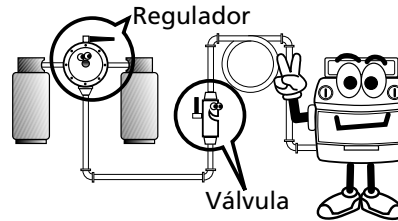

⚠ advertencia: No uses manguera de plástico.

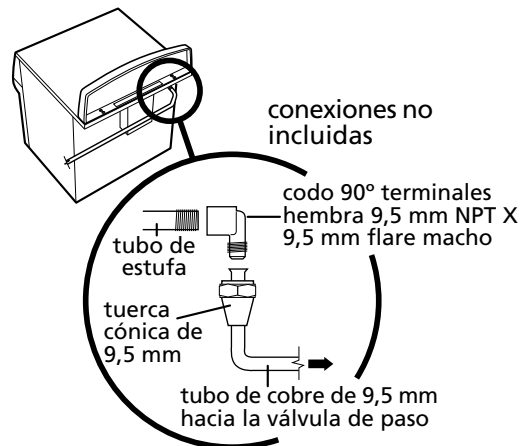

Distancia mínima de mi cubierta a la campana: 80 cm aprox.

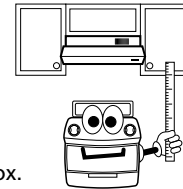

mi funcionamiento

quemadores superiores

1. Las perillas deben estar en posición apagado.
2. Acerca el cerillo, presiona y gira la perilla del quemador seleccionado regulando la flama al tamaño deseado.

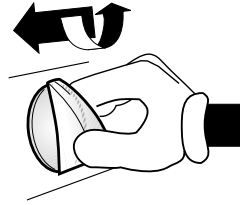

enciende mi horno

1. Verifica que mi perilla esté en posición de apagado y acerca un cerillo al orificio del piso del horno.
2. Si estoy provista de un termostato o termocontrol: Empuja y gira la perilla a la posición "asar" o a la posición "5" según el modelo. Cuando el quemador encienda, gira la perilla a la posición deseada.

¡importante!

Para los 2 sistemas, verifica que el quemador haya encendido, asómate a través de la mirilla del horno; para ello debes abrir la puerta del horno. Usa guantes de cocina.

flamas con puntas amarillas

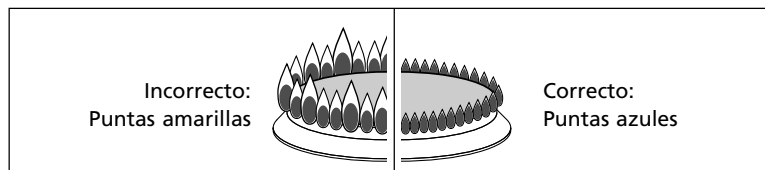

Asegúrate de que mi quemador esté apagado y frío, entonces retira las parrillas de mi cubierta y retira el quemador porcelanizado jalándolo en línea recta hacia arriba.

quemadores estándar

1. Asegúrate de que mi quemador esté apagado y frío, entonces retira las parrillas de mi cubierta y retira el quemador jalándolo en línea recta hacia arriba.
2. Desliza el anillo del tubo regulador hacia arriba o abajo, hasta lograr la flama deseada.

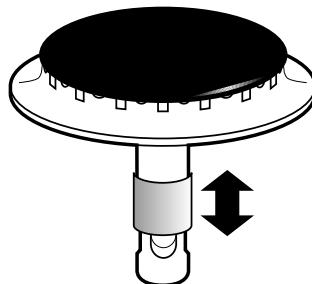

quemador de horno

1. Para localizar el quemador retira el piso del horno como se muestra en la ilustración.
2. Afloja el tornillo que se encuentra en el quemador y gira el regulador de aire hacia la derecha o izquierda hasta que las flamas no estén amarillas ni separadas del quemador.
3. Reinstala el piso del horno en su sitio asegurándote de que el orificio de encendido quede al frente.

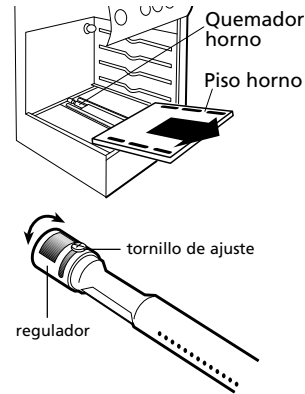

notas:

1. Mientras el horno se calienta se pueden formar gotas de agua en el cristal de la puerta, lo cual es normal y desaparecerá.
2. Al utilizarme por primera vez probablemente percibas un olor "extraño" que proviene de mi horno, ESTE OLOR ES NORMAL LAS PRIMERAS VECES.

Tabla de equivalencias (termocontrol)	
Posición	Temperatura aproximada
1	140 °C
2	162 °C
3	200 °C
4	230 °C
5	260 °C

⚠ advertencia: Mi cubierta es sellada y no se puede retirar para limpiar el interior por ser innecesario.

parrilla de horno

Mi parrilla esta diseñada para que al momento de usarla no salga completamente "1", se atora y no se inclina, para darte mayor seguridad y facilidad al introducir alimentos.

Para retirarla completamente deslízala hacia ti "2" y cuando sientas el tope levántala y jálala "3".

Para colocarla invierte la operación anterior.

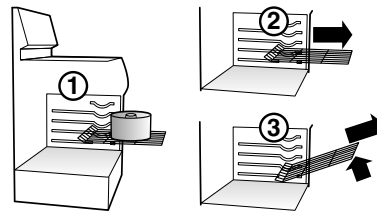

el piso (charola) de mi horno

Para limpiarla, la puedes retirar de la siguiente manera: Tómala del frente por las rendijas laterales.

1. Empújala hacia el fondo para liberarla del marco.
2. Levanta el frente para que libre el marco y jálala hacia afuera.

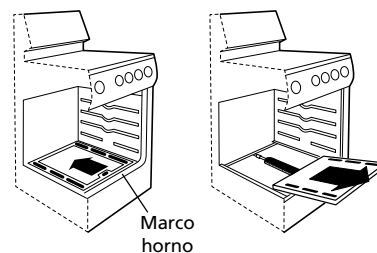

cuidado y mantenimiento

Antes de limpiarme, asegúrate de que esté fría y desconectada de la energía eléctrica. Es necesario mantenerme siempre limpia y bastará con utilizar una esponja suave o trapo húmedo. Si deseas puedes agregar jabón o un limpiador quitagrasa. Debes enjuagarme frecuentemente con agua limpia para evitar dejar residuos de jabón.

Parrillas: Lávalas con agua caliente jabonosa. (NO USES FIBRA METÁLICA).

Perillas: Puedes usar una solución de agua caliente con vinagre. (NO LAS REMOJES).

Quemadores: Remójalos en una solución de detergente y agua caliente por un periodo de 20 a 30 minutos, puedes usar una fibra plástica, (NUNCA METÁLICA), enjuaga y seca perfectamente antes de reinstalar, ASEGURAN DOTE DE QUE LOS ORIFICIOS ESTÉN LIMPIOS.

cavidad del horno

Nuevo acabado de esmalte porcelanizado pirolítico que facilita la limpieza. Su resistencia nula a la fricción y rayaduras, permite retirar los residuos de grasa y alimentos.

Para salpicaduras muy grandes, tan pronto como se enfríe el horno, limpie lo más posible dicha salpicadura. Usando un traste con agua y un cepillo de nylon limpie la superficie manchada. Cambie el agua frecuentemente para mantenerla lo más limpia posible, y seque la superficie con una toalla de papel sin frotar.

Si el agua deja un círculo blanco en el acabado, repita el procedimiento empezando por las orillas de dicho círculo y acabando en el centro.

⚠ NUNCA ME UTILICES PARA CALENTAR UNA HABITACIÓN YA QUE ESTO ES MUY PELIGROSO

¡Evita el uso de cacerolas y utensilios inestables o de tamaños inadecuados y ajusta mi flama para que no se extienda más allá de sus orillas!

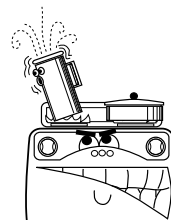



8

notas



El especialista en servicio de línea blanca

serviplus®

Teléfonos dentro de México: 01 (461) 471.7000
01 (461) 471.7100

Internet: www.serviplus.com.mx

Recuerde que su producto está respaldado por SERVIPLUS, la empresa líder en Servicio para línea blanca, donde siempre encontrará el trato amable de profesionales dispuestos a resolver cualquier falla en el funcionamiento de su producto.

Antes de solicitar un servicio de garantía:

- 1) Asegúrese de haber seguido las indicaciones de instalación, uso y cuidados que menciona el instructivo.
- 2) Localice y tenga a la mano su garantía debidamente sellada o bien la factura, nota o comprobante de compra. Este documento es indispensable para hacer válida la garantía.
- 3) Anote la marca, modelo y número de serie del producto y tenga a la mano papel y lápiz.
- 4) En el directorio anexo, localice el Centro de Servicio más cercano a su localidad y llame para reportar la falla que presenta el aparato.

Además de respaldar la garantía de su producto, Serviplus le ofrece los siguientes servicios:

- Instalación de línea blanca
- Reparaciones con cargo para aparatos fuera de garantía
- Contratos de extensión de garantía
- Contratos de mantenimiento preventivo
- Venta de refacciones originales

México, D.F.
01-55-5227-1000

Monterrey
01-81-8369-7990

Guadalajara
01-33-3669-3125

Argentina
(5411) 4489.8900

Costa Rica
(506) 260.4307
(506) 260.4207

El Salvador
(503) 294.1444

Perú
Dentro de Lima:
(511) 705.3600
Fuera de Lima:
0800.70.630

Colombia
Dentro de Bogotá
(571) 423.3177
Fuera de Bogotá
01800.051.6223

Ecuador
1800.73.7847

Guatemala
(502) 5811.5990 y
5810.5266

Venezuela
(0501) 737.8475

centros de servicio

• **Acapulco**
Av. Costera Miguel Alemán #68 Fracc. Las Playas
39390 Acapulco, Guerrero
(01.744) 482.9044, 45 y 46.

• **Aguascalientes**
Av. Aguascalientes #1119 Jardines de Bugambillas
20200 Aguascalientes, Ags.
(01.449) 978.8870 y 8871

• **Cancún**
Av. Miguel Hidalgo Reg. 92 Manzana 47 Lote 10
77516
Cancún, Quintana Roo
(01.998) 880.0760, 0820 y 0965

• **Cd. Juárez**
Porfirio Díaz # 852
ExHipódromo
32330 Cd. Juárez, Chihuahua
(01.656) 616.0418, 0453 y 0454

• **Cd. Victoria**
José de Escando #1730
Zona Centro
89100 Cd. Victoria, Tamaulipas
(01.834) 314.4830

• **Culiacán**
Blvd. E. Zapata #1585 Pte. Fracc. Los Pinos
80120 Culiacán, Sinaloa
(01.667) 717.0353, 0458 y 714.1366

• **Chihuahua**
Av. de las Industrias # 3704
Nombre de Dios
31110 Chihuahua, Chihuahua
(01.614) 413.7901, 7012 y 3693

• **Guadalajara**
Calzada de las Palmas #130-C San Carlos
44460 Guadalajara, Jalisco
(01.33) 3669.3125

• **La Paz**
Revolución #2125 entre Allende y B. Juárez
Centro
23000 La Paz B.C. Sur
(01.612) 125.9978

• **León**
Prolongación Juárez #2830-B, Plaza de Toros
37450 León, Guanajuato
(01.477) 770-0003, 06 y 07

• **Matamoros**
Porfirio Muñoz Ledo # 22 Magisterial Cebetis
87390 Matamoros, Tamaulipas
(01.868) 817.6673 Fax:
817.6959

• **Mérida**
Calle 22 #323 X 13 y 13a. Ampliación Cd. Industrial
97288 Mérida, Yucatán
(01.999) 946.0275, 0916, 3090, 3428 y 3429

• **México D.F.**
Prol. Ings. Militares #156 San Lorenzo Tlaltenango
11210 México, D.F.
(01.55) 5227.1000

• **Monterrey**
Carretera Miguel Alemán km 5 Vista sol
67130 Cd. Guadalupe, N.L.
(01.81) 8369.7990

• **Nuevo Laredo**
Guerrero # 2518 Local 3 Col. Juárez
88060 Nuevo Laredo, Tamaulipas
(01.867) 714.9464

• **Piedras Negras**
Daniel Fariás # 220 Nte. Buenavista
26040 Piedras Negras, Coahuila
(01.878) 783.2890

• **Puebla**
Calle 24 Sur # 3532 (entre 35 y 37 Ote.) Col. Santa Mónica
72540 Puebla, Puebla
(01.222) 264.3731, 3490 y 3596

• **Querétaro**
Av. 5 de Febrero # 1325
Zona Industrial Benito Juárez
76120 Querétaro, Qro.
(01.442) 211.4741, 4697 y 4731

• **Reynosa**
Calle Dr. Puig # 406 entre Dr. Calderón y Dr. Glz.
Col. Doctores
88690 Reynosa, Tamaulipas
(01.899) 924.2254 y 924.6220

• **San Luis Potosí**
Eje 128, esquina Avenida CFE
Zona Industrial del Potosí
78090 San Luis Potosí, S.L.P.
(01.444) 826.5686

• **Tampico**
Carranza # 502 Pte. Zona Centro
89400 Cd. Madero, Tamaulipas
(01.833) 215.4067, 216.4666 y 216.2169

• **Tijuana**
Calle 17 #217
Libertad Parte Alta
22300 Tijuana, B.C.
(01.664) 682.8217 y 19

• **Torreón**
Blvd. Torreón-Matamoros #6301 Ote. Gustavo Díaz Ordaz
27080 Torreón, Coahuila
(01.871) 721.5010 y 5070

• **Veracruz**
Paseo de Las Americas #400 esq. Av. Urano,
Centro comercial Plaza Santa Ana
Predio Collado Boticaria
94298 Boca del Río, Veracruz
(01.229) 921.1872, 2253, 9931 y 9934

• **Villahermosa**
Calle Carlos Green #119-C casi esq. con Av. Gregorio Méndez ATASTA
86100 Villahermosa, Tabasco
(01.993) 354.7350, 7382, 7392 y 7397

póliza de garantía

Leiser S de R.L. de C.V. garantiza esta estufa modelo EM6105NN y EM6105LL por 1 año a partir de la fecha de compra, contra cualquier defecto atribuible a la calidad de sus materiales o mano de obra durante su fabricación, bajo las siguientes condiciones:

1. Para hacer efectiva esta garantía, deberá recurrir a cualquiera de nuestros Centros de Servicio SERVIPLUS, llamando a los teléfonos que se indican en el directorio que forma parte de esta garantía y donde podrá obtener las partes, refacciones, consumibles y accesorios.
2. Leiser S de R.L. de C.V. se compromete a reparar o reemplazar cualquier parte del producto encontrada con falla, en el domicilio del cliente y sin ningún cargo para el consumidor por concepto de mano de obra, refacciones y gastos de transportación del producto que pudieran generarse. Los técnicos de SERVIPLUS están capacitados y cuentan con las herramientas necesarias para hacer las reparaciones a domicilio, asegurándose de que el producto funcione correctamente.
3. Cuando nuestro técnico de Serviplus asista a revisar el producto, se deberá presentar el producto con la póliza de garantía debidamente sellada por la casa comercial donde se adquirió, o la factura, nota o comprobante de compra.
4. El tiempo de reparación no excederá de 30 días, contados a partir de la recepción de la llamada en nuestros Centros de Servicio SERVIPLUS.
5. La garantía no podrá hacerse efectiva en los siguientes casos:
 - Si el producto ha sido usado en condiciones distintas de las normales.
 - Si no ha sido operado de acuerdo con el instructivo de uso proporcionado en idioma español.
 - Si el producto ha sido alterado o reparado por personas y/o talleres de servicio no autorizados.
6. Limitaciones de la Garantía. Esta Garantía no será válida:
 - Si no presenta la póliza de garantía debidamente sellada, factura, nota, o algún otro documento que acredite la fecha de compra del producto.
 - Si el producto se encuentra fuera del periodo de garantía otorgado por el fabricante.
 - Si ha sido utilizado con fines comerciales, de prestación de servicios o cualquier otro propósito que no sea estrictamente doméstico.
 - Daños en pintura y partes de apariencia, cuando el producto esté expuesto a la intemperie.
 - Rotura de piezas por mal manejo.
 - Daños causados por fluctuaciones de voltaje provocadas por corto circuito, sobrecargas accidentales en la línea de alimentación o sobrecargas por causa de descargas eléctricas.
 - Daños por uso de partes que no sean genuinas.
 - Daños en el producto causados en su transportación, cuando ésta sea por cuenta del comprador.

Nota: Se sugiere revisar su artículo al momento de recibirlo. Las reclamaciones por golpes y rayones en producto o accesorios, deberán realizarse a más tardar 30 días después de la fecha de compra.

PARA SER LLENADO POR EL DISTRIBUIDOR

Producto: _____ Marca: _____

Modelo: _____ No. de Serie: _____

Fecha de venta: _____ Distribuidor: _____

Sello o firma: _____

Estimado Cliente:
Estos son los datos que identifican a su producto, por favor conserve esta información, pues es indispensable para solicitar cualquier servicio posventa.
Muchas gracias.



Leiser S. de R.L. de C.V.
Manzana 10, Eje 128 s/n
Zona Industrial San Luis Potosí
C.P. 78395 S.L.P., San Luis Potosí



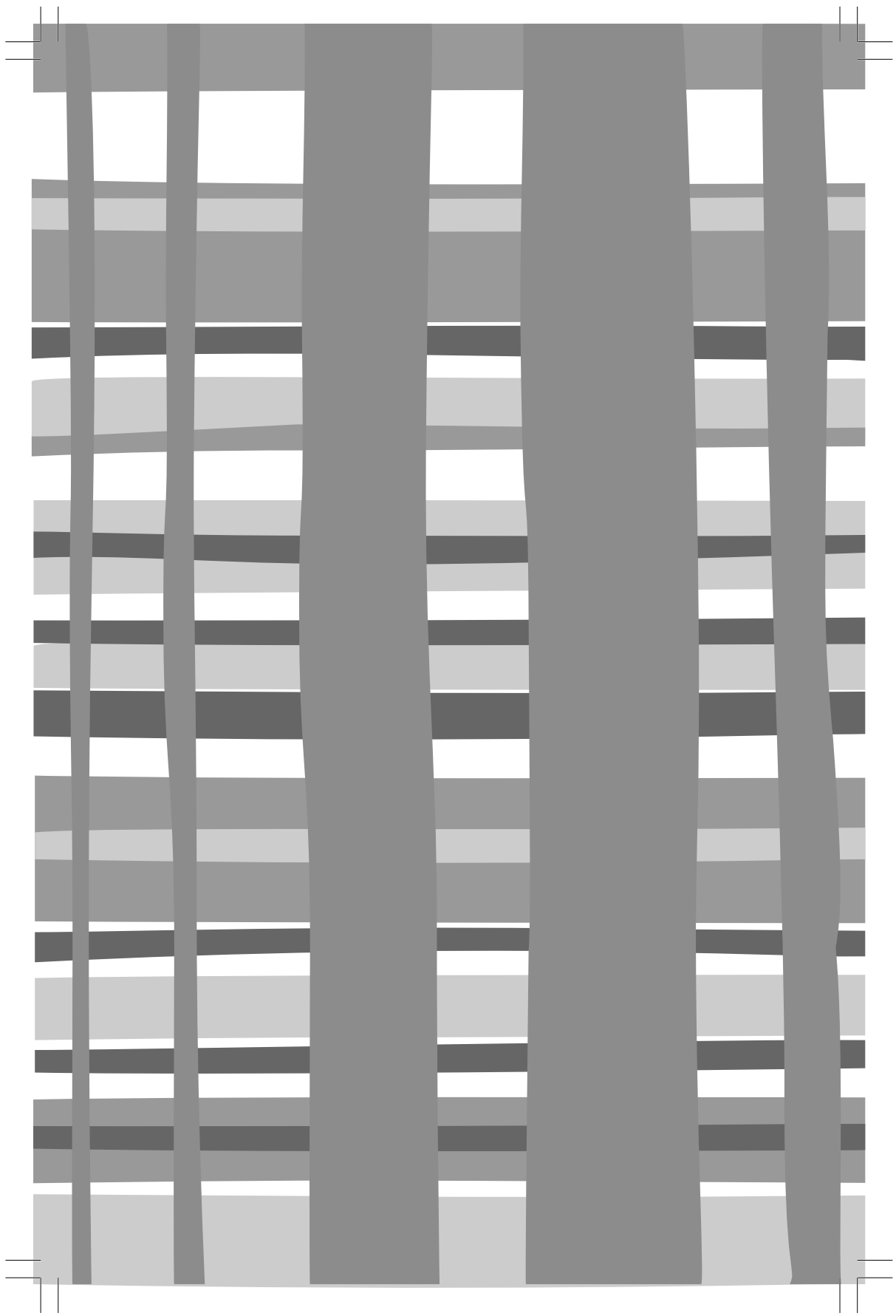

El especialista en servicio de línea blanca

serviplus[®]

www.serviplus.com.mx

Pólizas de extensión de garantía: (0155) 5329.1322

Lada sin costo: 01 (461) 471.7000

01 (461) 471.7100