

Estufa a gas



¡ Léeme para aprovecharme al máximo !

Modelos:

EGF5110BB, EGF5110LL y EGF5110N

MANUAL DE USO Y CUIDADO



183D9489P102

Num. Pub.: 20-10118

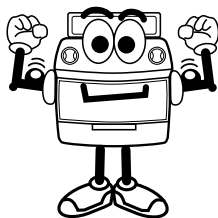

Acabas de adquirir una estufa de calidad internacional, esta marca garantiza mi duración por muchos años.

Recomendaciones Generales:

1. Retira todos los elementos de mi empaque, adhesivos y películas en laterales y cubierta.
2. Solicita los servicios de un técnico capacitado para instalarme.
3. No me instales en lugares expuestos a fuertes corrientes de aire.
4. El espacio frente a mí debe ser suficiente para abrir la puerta de horno.
5. Indispensable instalar un regulador de gas para una presión adecuada. (No incluido con el producto).

⚠ ¡IMPORTANTE!
Estoy diseñada para usar gas L.P. a una presión de 2,74 kPa o gas NATURAL a 1,74 kPa, si usas gas NATURAL comunícate a Serviplus para hacer los ajustes necesarios, ver directorio.

Conoce mis partes:

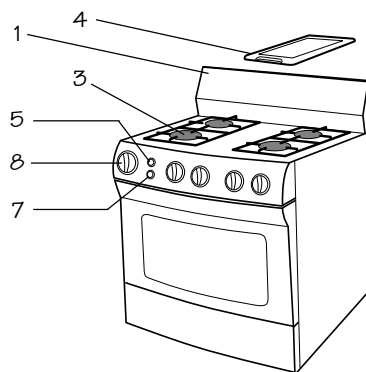

Quemador	Paso de esprea		Capacidad kJ/h
	Gas LP	Gas Natural	
Estándar e inextinguible (3")	66 (0.033")	56 (0.046")	8 440
Estándar (4")	63 (0.037")	55 (0.052")	11 077,5
Grande e inextinguible (4")	65 (0.035")	51 (0.066")	10 022,5
Troquelado económico	69 (0.029")	57 (0.043")	7 385
Horno equipos de 20"	65 (0.035")	51 (0.066")	10 022,5
Horno equipos de 24"	62 (0.038")	54 (0.053")	11 605
Asador alto	66 (0.033")	56 (0.046")	8 440
Capacidad volumétrica horno 20"	65 246 cm ³ 2,28'		
Capacidad volumétrica horno 24"	82 203 cm ³ 2,86'		

Características por modelo			
	EGF5110BB	EGF5110LL	EGF5110N
1 Copete	●	●	●
2 Capelo			
3 Quemadores porcelanizados			
3 Quemadores estándar	●	●	●
4 Comal	●	●	●
Enc. por cerillo			
5 Enc. elec. de botón	●	●	●
Enc. elec. integrado en perillas			
6 Asador bajo			
6 Asador alto			
7 Luz horno	●	●	●
8 Termostato (horno)			
8 Termocontrol (horno)	●	●	●
Bujía (horno)			
Limpieza continua	●	●	●
Estufa de piso	●	●	●
Estufa empotrable			
Gabinete			
Dimensiones			
Tamaño	20"	20"	20"
Alto en cm	109	109	109
Ancho en cm	51	51	51
Fondo en cm	62	62	62

Instalación

⚠ PRECAUCION AL INSTALAR O MOVER ESTE PRODUCTO, NO SE APOYE EN LA JALADERA DE LA PUERTA.

Copete

Existen 2 copetes que se instalan de manera diferente dependiendo del modelo de su estufa. Puede diferenciarlos ya que la "Opción 1" trae 4 perforaciones en la caja inferior trasera y la "Opción 2" trae 4 ó 2 perforaciones (dependiendo del modelo también) en la cara frontal.

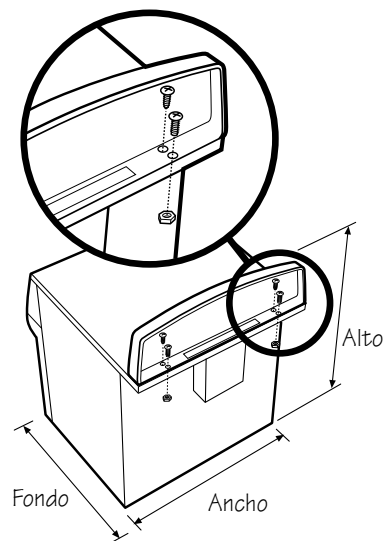

Opción 1

1. Coloca el copete sobre la parte posterior de la cubierta y asegúrate de que los orificios de ambas piezas coincidan.
2. Fija el copete usando dos pijas y dos tornillos con sus tuercas. Una pija y un tornillo con tuerca en cada lado.

Opción 2

1. Acomode el copete por detrás de la cubierta asegurándose de que la chimenea de la estufa entre por la "ventana" que trae el copete en la parte inferior. Nota: Las parrillas y parrillas con gabinete no traen chimenea.
2. Fije el copete usando dos pijas. Las pijas deben entrar por las perforaciones inferiores del respaldo del copete (cuando este trae 4 perforaciones) y se atornillan contra la cubierta.

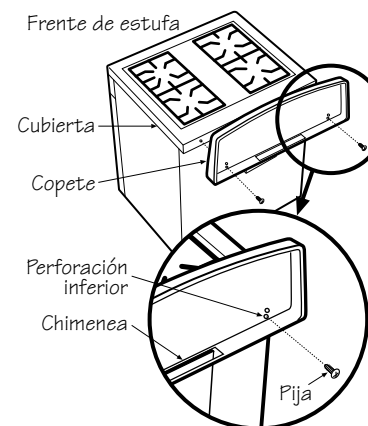
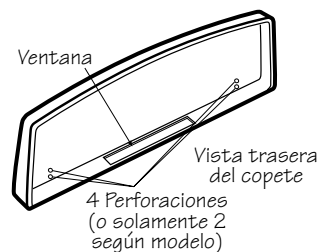

Una vez instalado el copete:

1. Cierra la llave de alimentación general de gas y mis perillas.
2. Efectúa la instalación de gas. Usa cualquier sellador para conexiones de gas.
3. Finalmente conecta mi tomacorriente eléctrico (para los modelos que aplica).

Nota: No uses extensiones eléctricas que no sean calibre No. 12 y no conectes otro aparato en el mismo contacto para evitar variaciones de voltaje.

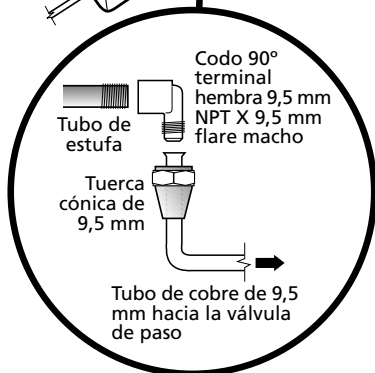
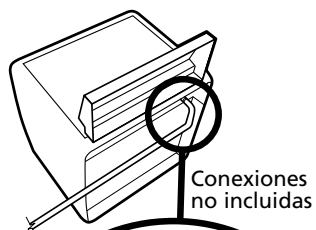

⚠ ADVERTENCIA: NO USES MANGUERA DE PLASTICO

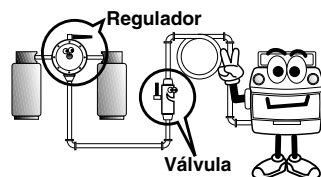

Nota: No olvides conectar un regulador de presión y una válvula de paso en la instalación general de gas para mantener la presión adecuada.

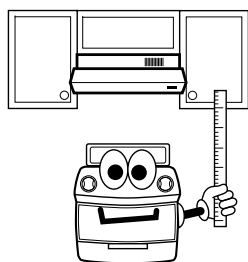

Distancia mínima de mi cubierta a la campana: 80 cm aprox.

Quemador estándar

Con dos tamaños, 3" y 4" de diámetro. Su encendido es eléctrico con botón.

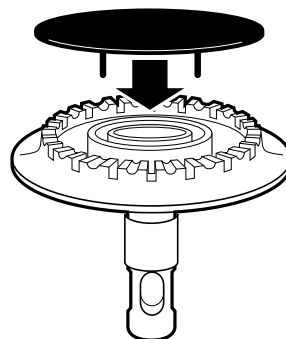

¡IMPORTANTE!

Antes de encender mis quemadores, asegúrate de que las tapas estén BIEN colocadas en su sitio. Los pernos deben entrar en la ranura del quemador para asegurar su colocación.

⚠ ADVERTENCIA: Mi cubierta es sellada y no se puede retirar para limpiar el interior por ser innecesario.

Mi funcionamiento

Quemadores superiores

a) Encendido por cerillo.

1. Las perillas deben estar en la posición de apagado.
2. Acerca el cerillo, presiona y gira la perilla del quemador seleccionado, regulando la flama al tamaño deseado.

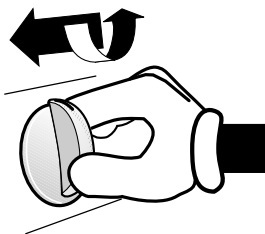

b) Encendido electrónico con botón.

1. Verificar que esté conectada a la corriente.
2. Empujar la perilla y girarla a la posición deseada, en algunos modelos a la posición de rayo.
3. Presionar el botón de encendido electrónico.

Una vez encendido y para que la bujía deje de generar chispas suelta el botón. Para ajustar la flama gira la perilla a la posición deseada.

¡IMPORTANTE!

Si el suministro de energía eléctrica falla, puedes encender mis quemadores usando un cerillo.

Flamas con puntas amarillas

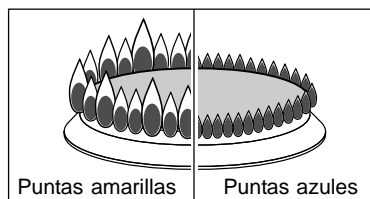

quemadores estándar

1. Asegúrate de que el quemador esté apagado y frío, entonces retira las parrillas de mi cubierta y retira el quemador jalándolo en línea recta hacia arriba.
2. Desliza el anillo del tubo regulador hacia arriba o abajo, hasta lograr la flama deseada.

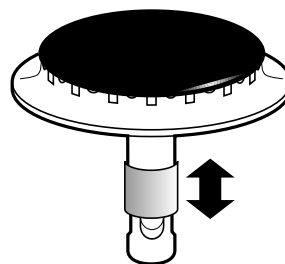

Quemador de horno

1. Para localizar el quemador, retira el piso del horno como se muestra en la ilustración.

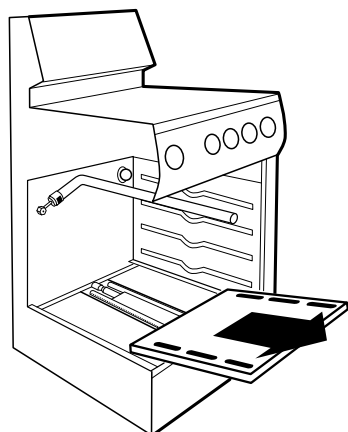

Quemador horno

2. Afloja el tornillo que se encuentra en el quemador y gira el regulador de aire hacia la derecha o izquierda hasta que las flamas no estén amarillas o separadas del quemador.

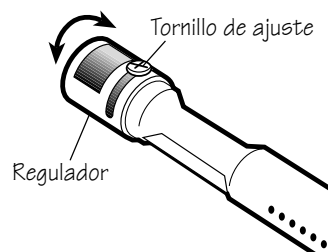

3. Reinstala el piso del horno en su sitio asegurándote de que el orificio de encendido quede al frente.

Enciende mi horno

1. Verifica que mi perilla esté en posición de apagado y acerca un cerillo al orificio del piso de horno.
2. Termocontrol: Empuja y gira la perilla a la posición "5". Para regular mi temperatura, gira nuevamente mi perilla a la posición deseada.

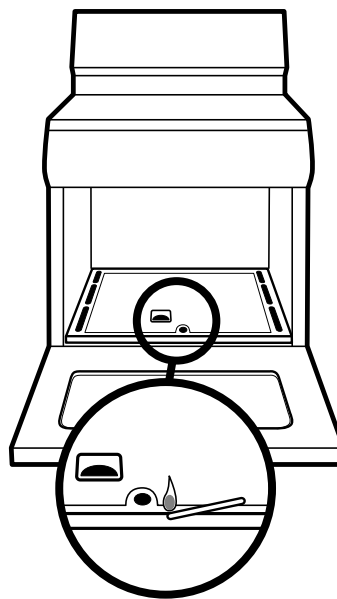

IMPORTANTE: Verifica que el quemador haya encendido, asómate a través de la mirilla del horno; para ello debes abrir la puerta del horno. Usa guantes de cocina.

NOTAS:

1. Mientras el horno se calienta se pueden formar gotas de agua en el cristal de la puerta, lo cual es normal y desaparecerá.
2. Al utilizarme por primera vez probablemente percibas un olor "extraño" que proviene de mi horno, ESTE OLOR ES NORMAL LAS PRIMERAS VECES.

Parrilla de horno

Mi parrilla esta diseñada para que al momento de usarla no salga completamente "1", se atora y no se inclina, para darte mayor seguridad y facilidad al introducir y retirar alimentos. Para retirarla completamente deslízala hacia ti "2" y cuando sientas el tope levántala y jálala "3". Para colocarla invierte la operación anterior.



Tabla de equivalencias
(termocontrol)

Posición	Temperatura aproximada
1	140 °C
2	160 °C
3	200 °C
4	230 °C
5	260 °C

El piso (charola) de mi horno

Para limpiarla, la puedes retirar de la siguiente manera: Tómala del frente por las rendijas laterales. 1. Empújala hacia el fondo para liberarla del marco. 2. Levanta el frente para que libere el marco y jálala hacia afuera.

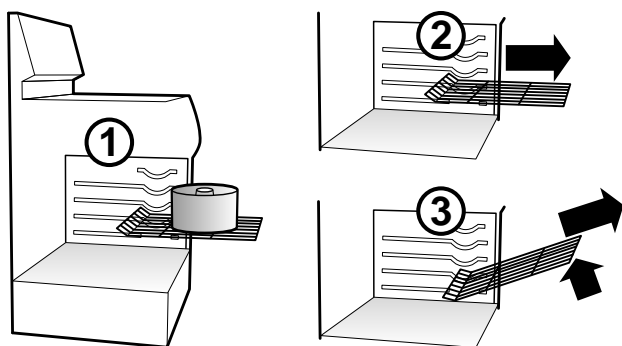
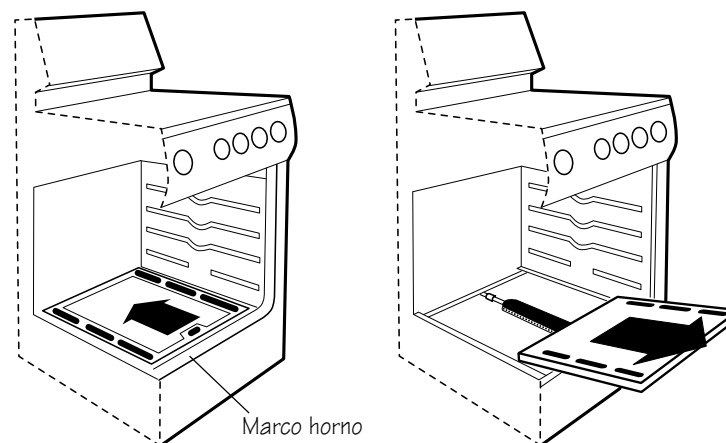

Cuidado y Mantenimiento

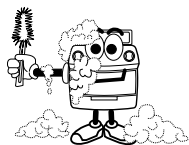

Antes de limpiarme, asegúrate que esté fría, y desconectada de la corriente eléctrica.

Es necesario mantenerme siempre limpia y bastará con utilizar una esponja suave o trapo húmedo. Si deseas puedes agregar jabón o un limpiador quita-grasa. Debes enjuagarme frecuentemente con agua limpia para evitar dejar residuos de jabón.

Quemadores: Remójalos en una solución de detergente y agua caliente por un periodo de 20 a 30 minutos, puedes usar una fibra plástica, (NUNCA METALICA), enjuaga y seca perfectamente antes de reinstalar, ASEGURANDOTE DE QUE LOS ORIFICIOS ESTEN LIMPIOS.

Parrillas: Lávalas con agua caliente jabonosa. (NO USES FIBRA METALICA).

Perillas: Puedes usar una solución de agua caliente con vinagre. (NO LAS REMOJES).

Horno con Limpieza Continua

(Acabado catalítico) (Algunos modelos)

Mi horno se limpia automáticamente cuando lo estas usando. Las paredes tienen un recubrimiento especial que **NO debe ser**

limpiado con jabón, detergentes, fibras metálicas, limpiadores de horno, cepillos, etc. El uso de estos productos causará un daño permanente al acabado. **Este recubrimiento es de un material cerámico especial, que "absorbe" las manchas.**

Salpicaduras grandes:

Usando un traste con agua y un cepillo de nylon limpia la superficie manchada.

Cambia el agua frecuentemente, para mantenerla lo más limpia posible, y seca la superficie con una toalla de papel **sin frotar**. Si el agua deja un círculo blanco en el acabado, repite la operación empezando por las orillas de la mancha y terminando en el centro.

NUNCA ME UTILICES PARA CALENTAR UNA HABITACION, ES MUY PELIGROSO



¡Evita el uso de cacerolas y utensilios inestables o de tamaños inadecuados y ajusta mi flama para que no se extienda más allá de sus orillas!

PARA SU SEGURIDAD

SI HUELE A GAS:

1. ABRA LAS VENTANAS.
2. NO TOQUE INTERRUPTORES ELECTRICOS
3. APAGUE TODAS LAS FLAMAS CERRANDO LA VALVULA GENERAL DE PASO.
4. LLAME INMEDIATAMENTE A LA CENTRAL DE FUGAS, A SU PROVEEDOR DE GAS O A SERVIPLUS.
5. NO ALMACENE GASOLINA U OTROS FLUIDOS FLAMABLES EN LA CERCANIA DE SU ESTUFA.
6. TAMPOCO OBSTRUYA LAS RENDIJAS DE VENTILACION DEL HORNO.
7. PARA EVITAR DEFORMACIONES, ASEGÚRESE DE QUE LOS MUROS Y PISO DONDE COLOQUE LA ESTUFA SOPORTE UNA TEMPERATURA DE 180 °C.

Diagrama eléctrico

Diagrama eléctrico de los modelos EGF5110BB, EGF5110LL y EGF5110N.

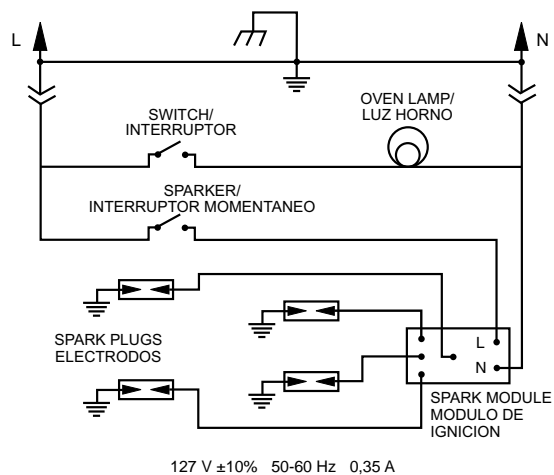

Especificaciones técnicas	
Tensión nominal en Volts	127 V \sim \pm 10%
Frecuencia nominal en Hertz	50 - 60 Hz
Corriente nominal en Amperes	0,35 A
Presión en kPa	2,74 kPa



Notas



El especialista en servicio de línea blanca



Tel sin costo: **01.800.90.29.900**
Internet: **www.serviplus.com.mx**

Recuerde que su producto está respaldado por SERVIPLUS, la empresa líder en Servicio para línea blanca, donde siempre encontrará el trato amable de profesionales dispuestos a resolver cualquier falla en el funcionamiento de su producto.

Antes de solicitar un servicio de garantía:

- 1) Asegúrese de haber seguido las indicaciones de instalación, uso y cuidados que menciona el instructivo.
- 2) Localice y tenga a la mano su garantía debidamente sellada o bien la factura, nota o comprobante de compra. Este documento es indispensable para hacer válida la garantía.

- 3) Anote la marca, modelo y número de serie del producto y tenga a la mano papel y lápiz.
- 4) En el directorio anexo, localice el Centro de Servicio más cercano a su localidad y llame para reportar la falla que presenta el aparato.

Además de respaldar la garantía de su producto, Serviplus le ofrece los siguientes servicios:

- Instalación de línea blanca
- Reparaciones con cargo para aparatos fuera de garantía
- Contratos de extensión de garantía
- Contratos de mantenimiento preventivo
- Venta de refacciones originales

México, D.F.
01-55-5227-1000

Monterrey
01-81-8369-7990

Guadalajara
01-33-3669-3125

Argentina
(5411) 4489.8900

Costa Rica
(506) 260.4307
(506) 260.4207

El Salvador
(503) 294.1444

Perú
Dentro de Lima:
(511) 705.3600
Fuera de Lima:
0800.70.630

Colombia
Dentro de Bogotá
(571) 489.7900
Fuera de Bogotá
01800.051.6223

Ecuador
1800.73.7847

Guatemala
(502) 5811.5990 y
5810.5266

Venezuela
(0501) 737.8475

centros de servicio

• **Acapulco**
Av. Costera Miguel Alemán #68
Fracc. Las Playas 39390 Acapulco, Guerrero (01.744) 482.9044, 45 y 46.

• **Aguascalientes**
Av. Aguascalientes #1119 Jardines de Bugambilias 20200 Aguascalientes, Ags. (01.449) 978.8870 y 8871

• **Cancún**
Av. Miguel Hidalgo Reg. 92 Manzana 47 Lote 10 77516 Cancún, Quintana Roo (01.998) 880.0760, 0820 y 0965

• **Cd. Juárez**
Porfirio Díaz # 852 ExHipódromo 32330 Cd. Juárez, Chihuahua (01.656) 616.0418, 0453 y 0454

• **Cd. Victoria**
José de Escando #1730 Zona Centro 89100 Cd. Victoria, Tamaulipas (01.834) 314.4830

• **Culiacán**
Blvd. E. Zapata #1585 Pte. Fracc. Los Pinos 80120 Culiacán, Sinaloa (01.667) 717.0353, 0458 y 714.1366

• **Chihuahua**
Av. de las Industrias # 3704 Nombre de Dios 31110 Chihuahua, Chihuahua (01.614) 413.7901, 7012 y 3693

• **Guadalajara**
Calzada de las Palmas #130-C San Carlos 44460 Guadalajara, Jalisco (01.33) 3669.3125

• **La Paz**
Revolución #2125 entre Allende y B. Juárez Centro 23000 La Paz B.C. Sur (01.612) 125.9978

• **León**
Prolongación Juárez #2830-B, Plaza de Toros 37450 León, Guanajuato (01.477) 770-0003, 06 y 07

• **Matamoros**
Porfirio Muñoz Ledo # 22 Magisterial Ceбетis 87390 Matamoros, Tamaulipas (01.868) 817.6673 Fax: 817.6959

• **Mérida**
Calle 22 #323 X 13 y 13a. Ampliación Cd. Industrial 97288 Mérida, Yucatán (01.999) 946.0275, 0916, 3090, 3428 y 3429

• **México D.F.**
Prol. Ings. Militares #156 San Lorenzo Tlaltenango 11210 México, D.F. (01.55) 5227.1000

• **Monterrey**
Carretera Miguel Alemán km 5 Vista sol 67130 Cd. Guadalupe, N.L. (01.81) 8369.7990

• **Nuevo Laredo**
Guerrero # 2518 Local 3 Col. Juárez 88060 Nuevo Laredo, Tamaulipas (01.867) 714.9464

• **Piedras Negras**
Daniel Farías # 220 Nte. Buenavista 26040 Piedras Negras, Coahuila (01.878) 783.2890

• **Puebla**
Calle 24 Sur # 3532 (entre 35 y 37 Ote.) Col. Santa Mónica 72540 Puebla, Puebla (01.222) 264.3731, 3490 y 3596

• **Querétaro**
Av. 5 de Febrero # 1325 Zona Industrial Benito Juárez 76120 Querétaro, Qro. (01.442) 211.4741, 4697 y 4731

• **Reynosa**
Calle Dr. Puig # 406 entre Dr. Calderón y Dr. Glz. Col. Doctores 88690 Reynosa, Tamaulipas (01.899) 924.2254 y 924.6220

• **San Luis Potosí**
Eje 128, esquina Avenida CFE Zona Industrial del Potosí 78090 San Luis Potosí, S.L.P. (01.444) 826.5686

• **Tampico**
Carranza # 502 Pte. Zona Centro 89400 Cd. Madero, Tamaulipas (01.833) 215.4067, 216.4666 y 216.2169

• **Tijuana**
Calle 17 #217 Libertad Parte Alta 22300 Tijuana, B.C. (01.664) 682.8217 y 19

• **Torreón**
Blvd. Torreón-Matamoros #6301 Ote. Gustavo Díaz Ordaz 27080 Torreón, Coahuila (01.871) 721.5010 y 5070

• **Veracruz**
Paseo de Las Americas #400 esq. Av. Urano, Centro comercial Plaza Santa Ana Predio Collado Boticaria 94298 Boca del Río, Veracruz (01.229) 921.1872, 2253, 9931 y 9934

• **Villahermosa**
Calle Carlos Green #119-C casi esq. con Av. Gregorio Méndez ATASTA 86100 Villahermosa, Tabasco (01.993) 354.7350, 7382, 7392 y 7397

Garantía

Leiser S. de R.L. de C.V. garantiza esta estufa modelo EGF5110BB, EGF5110LL y EGF5110N por un año a partir de la fecha de compra, contra cualquier defecto atribuible a la calidad de sus materiales o mano de obra durante su fabricación, bajo las siguientes condiciones:

1. Para hacer efectiva esta garantía, deberá recurrir a cualquiera de nuestros Centros de Servicio SERVIPLUS, llamando a los teléfonos que se indican en el directorio que forma parte de esta garantía y donde podrá obtener las partes, refacciones, consumibles y accesorios.
2. Leiser S. de R.L. de C.V. se compromete a reparar o reemplazar cualquier parte del producto encontrada con falla, en el domicilio del cliente y sin ningún cargo para el consumidor por concepto de mano de obra, refacciones y gastos de transportación del producto que pudieran generarse. Los técnicos de SERVIPLUS están capacitados y cuentan con las herramientas necesarias para hacer las reparaciones a domicilio, asegurándose de que el producto funcione correctamente.
3. Cuando nuestro técnico de Serviplus asista a revisar el producto, se deberá presentar el producto con la póliza de garantía debidamente sellada por la casa comercial donde se adquirió, o la factura, nota o comprobante de compra.
4. El tiempo de reparación no excederá de 30 días, contados a partir de la recepción de la llamada en nuestros Centros de Servicio SERVIPLUS.
5. La garantía no podrá hacerse efectiva en los siguientes casos:
 - Si el producto ha sido usado en condiciones distintas de las normales.
 - Si no ha sido operado de acuerdo con el instructivo de uso proporcionado en idioma español.
 - Si el producto ha sido alterado o reparado por personas y/o talleres de servicio no autorizados.

Estimado Cliente:

Estos son los datos que identifican a su producto, por favor conserve esta información, pues **es indispensable** para solicitar cualquier servicio posventa. Muchas gracias.

6. Limitaciones de la Garantía. Esta Garantía no será válida:

- Si no presenta la póliza de garantía debidamente sellada, factura, nota, o algún otro documento que acredite la fecha de compra del producto.
- Si el producto se encuentra fuera del periodo de garantía otorgado por el fabricante.
- Si ha sido utilizado con fines comerciales, de prestación de servicios o cualquier otro propósito que no sea estrictamente doméstico.
- Daños en pintura y partes de apariencia, cuando el producto esté expuesto a la intemperie.
- Rotura de piezas por mal manejo.
- Daños causados por fluctuaciones de voltaje provocadas por corto circuito, sobrecargas accidentales en la línea de alimentación o sobrecargas por causa de descargas eléctricas.
- Daños por uso de partes que no sean genuinas.
- Daños en el producto causados en su transportación, cuando ésta sea por cuenta del comprador.

Nota: Se sugiere revisar su artículo al momento de recibirlo. Las reclamaciones por golpes y rayones en producto o accesorios, deberán realizarse a más tardar 30 días después de la fecha de compra.

PARA SER LLENADO POR EL DISTRIBUIDOR

Producto: _____ Marca: _____
Modelo: _____ No. de serie: _____
Fecha de venta: _____ Distribuidor: _____
Sello o firma: _____

Leiser S. de R.L. de C.V.
Manzana 10, Eje 128 s/n
Zona Industrial San Luis Potosí
C.P. 78395 S.L.P., San Luis Potosí

