



instructivo

enfriador de aire evaporativo portátil

modelo
ACM20LFSG

lea este instructivo antes de instalar su enfriador de aire portátil



PM01

mabe



bienvenido

Todo lo que desee saber para el correcto funcionamiento de su producto se encuentra aquí y en nuestros sitios web. Lo invitamos a conocer su producto, a leer el instructivo y obtener el máximo provecho de él.

instrucciones importantes de seguridad

- No use extensiones.
- No conecte otros aparatos en el mismo contacto eléctrico.
- Sujete el conector por la clavija, no por el cable.
- Su producto está provisto de un tomacorriente polarizado tipo "Y" con cable a tierra integrado.
- No elimine la terminal de tierra ni use adaptadores.
- Si el cordón de alimentación es dañado, éste debe sustituirse por el fabricante, por su agente de servicio autorizado o por personal calificado con el fin de evitar un peligro.
- Si en su región suele haber variaciones de voltaje, use un regulador de voltaje.
- Este aparato no se destina para utilizarse por personas (incluyendo niños) cuyas capacidades físicas, sensoriales o mentales sean diferentes o estén reducidas, o carezcan de experiencia o conocimiento, a menos que dichas personas reciban una supervisión o capacitación para el funcionamiento del aparato por una persona responsable de su seguridad.
- Los niños deben supervisarse para asegurar que ellos no empleen los aparatos como juguete.
- **IMPORTANTE:** Si no sigue las advertencias y pasos anteriores, usted es enteramente responsable de los daños personales o materiales que pueda sufrir con el uso de este equipo.

Las siguientes condiciones no se consideran como uso normal del aparato:

- Si no ha sido operado de acuerdo con el instructivo de uso proporcionado en Español.
- Daños provocados por accidente, descargas eléctricas, fluctuaciones de voltaje, energía eléctrica diferente a la especificada o catástrofes.
- Si ha sido utilizado para fines comerciales, industriales o uso diferente al indicado en las instrucciones de manejo.
- Si el producto ha sido reparado por personas y/o talleres de servicio no autorizados.

descripción de partes

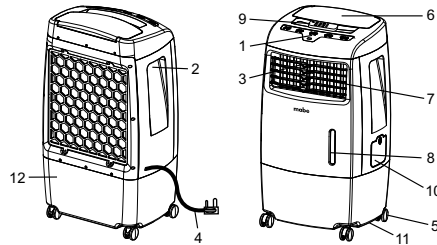

- | | |
|-------------------------------------|--------------------------------|
| 1. Panel de controles. | 7. Persianas verticales. |
| 2. Jaladera. | 8. Indicador de nivel de agua. |
| 3. Persianas horizontales. | 9. Control remoto. |
| 4. Cable de alimentación y enchufe. | 10. Puerta de llenado de agua. |
| 5. Ruedas. | 11. Tapón de agua. |
| 6. Tapa de compartimento de hielo. | 12. Tanque de agua. |

⚠ ADVERTENCIA: LEA Y GUARDE LA GUIA DE MANTENIMIENTO Y EL MANUAL DE INSTRUCCIONES ANTES DE USAR ESTE PRODUCTO. EL INCUMPLIMIENTO DE ESTAS INSTRUCCIONES PUEDE DAÑAR Y/O PERJUDICAR SU FUNCIONAMIENTO E INVALIDAR LA GARANTÍA.

indicaciones de operación

panel de controles

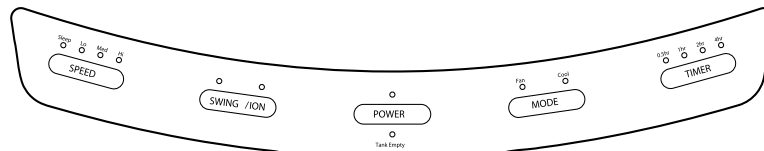

Modelo con ionizador

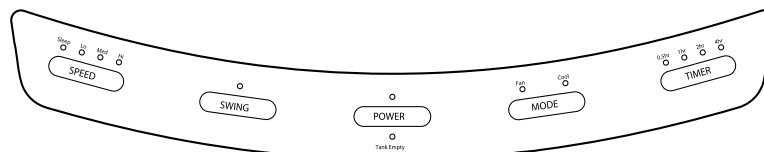

Modelo sin ionizador

botones de funciones

ENCENDIDO/APAGADO (ENC/APAG) (POWER) Presione el botón ENC/APAG para encender la unidad. El enfriador comenzará automáticamente a funcionar a velocidad media. Después de unos segundos la velocidad cambiará a baja. Para apagar la unidad, presione nuevamente el botón.

VELOCIDAD (VEL) (SPEED) Presione repetidamente el botón de velocidad para cambiar la velocidad entre Lo (BAJA) - Med (MEDIA) - Hi (ALTA) - Sleep (NOCTURNA). La luz indicadora le mostrará la velocidad seleccionada:

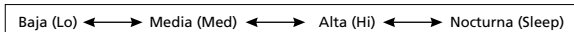

Cuando se selecciona el modo SLEEP (NOCTURNA), el ventilador funciona en velocidad Alta durante una hora, luego Media durante la segunda hora y Baja desde la tercera hora en adelante hasta que apague la unidad.

TEMPORIZADOR (TIMER) Presione el botón TIMER hasta seleccionar la cantidad de tiempo deseado. Cuando el tiempo establecido haya transcurrido, la unidad se apaga automáticamente (la unidad permanece en modo de espera -Standby- hasta que se desenchufe el cable de alimentación de la toma eléctrica).

La función TEMPORIZADOR (TIMER) le permite programar la unidad hasta 7,5 horas de uso.

OSCILACIÓN (OSC) o bien **OSCILACIÓN/IONIZADOR* (OSC/ION)** Presione el botón OSCILACIÓN (OSC) o bien OSCILACIÓN/IONIZADOR (OSC/ION) hasta que el indicador LED se ilumine en la pantalla. Las rejillas comienzan a moverse de izquierda a derecha de forma automática.

Flujo de aire vertical. Se pueden ajustar manualmente los deflectores verticales para cambiar la dirección del flujo de aire vertical.

En modelos equipados con ionizador, presione el botón OSCILACIÓN/IONIZADOR (OSC/ION) hasta que se ilumine la luz del indicador ION para activar la función ionizador. Ambos, el oscilador y el ionizador pueden activarse de forma simultánea cuando ambas luces se iluminan juntas.

*Aplicable solamente a modelos equipados con ionizador.

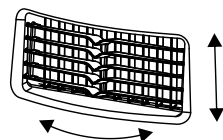

Deflectores de flujo

MODO (MODE) Presione el botón MODE para seleccionar los modos COOL (FRÍO) y FAN (VENTILADOR). Presione el botón MODO hasta que la función FRÍO se ilumine en el panel de controles indicando que el enfriamiento evaporativo está activado. La bomba de agua opera y usted comienza a sentir aire fresco después de que el filtro de enfriamiento está completamente mojado.

Al pulsar MODE hasta que se ilumina la posición FAN (VENTILADOR), cambia la función de la unidad al modo de ventilador solamente, sin refrigeración por evaporación.

enfriamiento de ambiente y humidificación

En modo FRÍO, los enfriadores Honeywell entregan aire hidratado a través de la evaporación de agua. Hay un control manual de regulación de agua ubicado en el compartimento de hielo de la unidad. Esto le permite ajustar la cantidad de agua bombeada en el filtro de enfriamiento, lo que ayuda a controlar los niveles de enfriamiento y humidificación.

Cuando el regulador de agua se establece en MIN, la bomba de agua distribuye una cantidad mínima de agua al filtro de enfriamiento Honeycomb. Esto se traduce en menos evaporación de agua y reduce el efecto de enfriamiento.



Cuando el regulador de agua se establece en MAX, la bomba de agua distribuye la cantidad máxima de agua al filtro de enfriamiento Honeycomb. Esto se traduce en la máxima evaporación del agua y el rendimiento de enfriamiento mejora.

control remoto

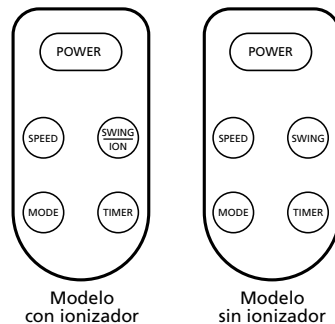

Modelo con ionizador

Modelo sin ionizador

ENCENDIDO (POWER). Encendido/Apagado

VELOCIDAD (SPEED). Baja/Media/Alta/Nocturna

MODO (MODE). Controla la opción refrigeración o ventilador

OSCILACIÓN/IONIZADOR* (SWING/ION*). Controla el movimiento de las persianas y la función ionizador*

TIMER (TIMER). Control de función de apagado automático.

*Aplicable solamente a modelos equipados con ionizador.

Notas:

- El control remoto requiere de baterías AAA (2 x 1,5 V).
- Abra el compartimento para baterías en la parte de atrás del control remoto e inserte una batería AAA (2 x 1,5 V). Asegúrese de colocar la batería de acuerdo a la polaridad correcta (+/-) indicada dentro del compartimento para baterías.
- Siempre apunte el transmisor de señal del control remoto hacia la unidad. Asegúrese de que la ruta de la señal no esté obstruida.
- Retire las baterías si la unidad no se va a utilizar durante un período prolongado de tiempo.
- No deje caer el control remoto.
- No mezcle diferentes tipos de baterías, alcalinas, de carbono-zinc, o recargables. No mezcle baterías nuevas con viejas. Las baterías agotadas deben ser removidas del producto.

ubicación del enfriador

Asegúrese de colocar el enfriador de aire correctamente antes de configurar y empezar a usar el producto. Por favor, consulte la sección "Guía de seguridad y mantenimiento".

Llenado con agua

PRECAUCIÓN: Desenchufe la unidad de la toma de corriente eléctrica antes de vaciar o llenar el depósito de agua.

Abra la puerta de llenado de agua ubicada en un costado de la unidad.

El indicador de nivel de agua está ubicado en la parte frontal de la unidad. Recargue el tanque de agua cuando el nivel de agua está bajo. No llene el tanque de agua por encima de la marca máxima. Revise el nivel de agua en el tanque antes de poner en funcionamiento el modo frío.

Nota: Si hay hielo disponible, puede agregarlo en el compartimento de hielo para mejorar el rendimiento de la refrigeración.

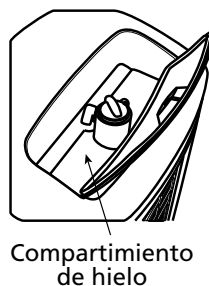

alarma de nivel de agua bajo

La unidad está equipada con un sensor de nivel de agua bajo. En modo FRÍO, cuando el tanque de agua está por debajo del nivel mínimo, usted escuchará la alarma y un LED indicador parpadea continuamente. La unidad deja de funcionar en modo enfriamiento evaporativo automáticamente.

Llene de nuevo el tanque de agua para desactivar la alarma en el modo FRÍO. Primero apague la unidad y desenchufe desde la toma de corriente. Llene el depósito de agua con agua por encima de la marca de nivel mínimo de agua. Conecte y encienda de nuevo.

Para desactivar la alarma y continuar usando la unidad como un ventilador (sin refrigeración por evaporación), apague la unidad y vuelva a encenderla. La alarma de nivel de agua bajo no funciona en el modo VENTILADOR SOLAMENTE. La alarma de nivel de agua bajo suena de nuevo si la función FRÍO se activa mientras que el tanque de agua sigue vacío.

limpieza y vaciado del tanque de agua

A continuación se presentan las instrucciones para limpiar y mantener el enfriador de aire.

Si el enfriador no se usa por un largo período de tiempo, por favor consulte las instrucciones de almacenamiento y mantenimiento en la sección "Guía de seguridad y de mantenimiento".

⚠ ADVERTENCIA: ANTES DE LIMPIAR LA UNIDAD, APÁGUELA Y DESCONÉCTELA DEL SUMINISTRO DE ENERGÍA ELÉCTRICA.

- Mueva la unidad a un lugar donde el agua pueda ser drenada. Retire el tapón de drenaje situado en la parte inferior de la unidad. Permita que el tanque se vacíe.
- Llene el tanque de agua con agua limpia hasta el nivel máximo y drene completamente.
- Use un paño húmedo para eliminar la suciedad y el polvo de la superficie de la unidad. Nunca utilice elementos corrosivos ni productos químicos para limpiar este producto.
- Cuando el producto no está en uso, guárdelo en un lugar seco fuera del alcance de la luz solar directa.

limpieza del filtro de carbón* y del filtro de enfriamiento "honeycomb"

- El aparato se suministra con un filtro de polvo de carbón y un filtro de enfriamiento Honeycomb.
- El filtro de carbón* y el filtro de enfriamiento Honeycomb se encuentran dentro de la rejilla posterior. Vea la figura 1 para obtener instrucciones sobre la manera de sacarlos de la unidad para su limpieza y mantenimiento.
- No haga funcionar la unidad en modo FRÍO con agua estancada en el tanque. Debe vaciar el depósito de agua y volver a llenarlo con agua fresca, sobre todo si el tanque no se ha limpiado en mucho tiempo.
- La frecuencia de limpieza de los filtros de enfriamiento Honeycomb depende de las condiciones del aire y del agua local. En áreas en donde el contenido mineral del agua es alto, pueden acumularse depósitos minerales en los filtros de enfriamiento Honeycomb y restringir el flujo de aire. El vaciado del depósito de agua y el relleno de agua fresca por lo menos una vez por semana ayuda a reducir los depósitos de minerales. Si los depósitos minerales permanecen en el filtro de enfriamiento Honeycomb, los filtros de enfriamiento deben ser retirados y lavados con agua fresca. Los medios de enfriamiento deben limpiarse cada dos meses o antes, dependiendo de sus necesidades.
- Para obtener los mejores resultados y cuidar el filtro de enfriamiento Honeycomb, deje secar después de cada uso desactivando la función de frío 15 minutos antes de apagar la unidad.

removiendo el filtro de polvo de carbón* y el filtro de enfriamiento "honeycomb"

1. Remueva todos los tornillos de la rejilla posterior del enfriador.
2. Tire cuidadosamente de la rejilla posterior del enfriador.
3. Retire el filtro de carbón y limpie con agua según sea necesario.
4. Para retirar el filtro de enfriamiento honeycomb, retire el marco trasero y deslice el honeycomb fuera del marco.
5. Reemplace o limpie con agua y un paño húmedo cuando sea necesario.



Figura 1

*Aplicable a modelos con filtro de carbón solamente.

⚠ ADVERTENCIA: NO OPERE EL ENFRIADOR DE AIRE SI LA REJILLA TRASERA Y/O EL MARCO TRASERO NO SE ENCUENTRAN INSTALADOS EN SU SITIO, O SI LA REJILLA O MARCO ESTÁN SUELTOS. SI LO HACE, ESTO PUEDE CAUSAR LESIONES GRAVES O UNA DESCARGA ELÉCTRICA PELIGROSA.

guía de mantenimiento y seguridad

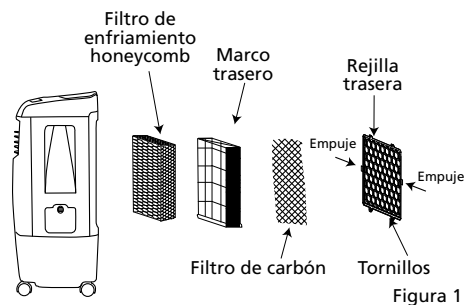
¿Qué es el enfriamiento por evaporación?

Los enfriadores de aire por evaporación maximizan la eficiencia energética y mantienen bajos los costos de energía. El aire caliente es aspirado por el enfriador y luego ingresa al medio de refrigeración "honeycomb". El agua bombeada desde el tanque de agua se derrama sobre el medio de refrigeración honeycomb. A medida que el aire caliente pasa a través del medio de refrigeración honeycomb, el agua absorbe el calor, enfriando y humidificando el aire de forma natural. Un ventilador impulsa el aire frío hacia la habitación. Este sistema de refrigeración sin compresión enfría de forma natural, eficiente y económica.

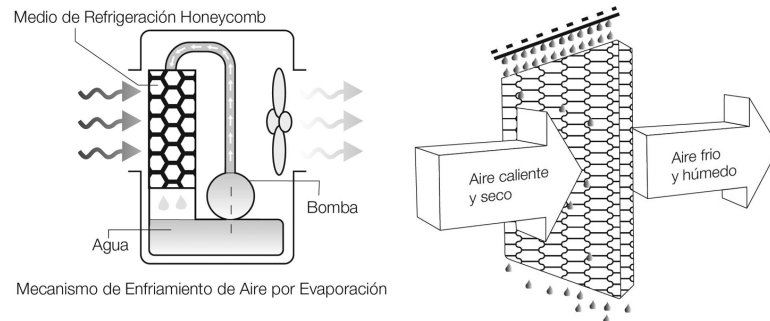

El nivel máximo de humedad recomendado es 60% o menos, lo que permite un descenso de temperatura notable. La temperatura será inferior en ambientes más secos ya que hay mayor evaporación cuando el nivel de humedad es bajo.

ATENCIÓN: Cuando se utiliza el producto por primera vez, el medio de refrigeración honeycomb emitirá un olor que se disipará unas horas después de su uso inicial.

ubicación del enfriador

Para máxima eficiencia, coloque el enfriador de aire acorde con las siguientes indicaciones:

Interiores

Ubique el enfriador frente a una puerta o ventana abierta. Asegure la ventilación adecuada en la habitación dejando una puerta o ventana abierta opuesta al enfriador.

El enfriador de aire por evaporación no debe utilizarse en espacios cerrados. Debe mantenerse nivelado y debe haber agua en el tanque de agua. Abra puertas y ventanas para permitir un flujo de aire libre. El enfriador de aire por evaporación funciona mejor cuando se ubica cerca de una ventana abierta, de manera tal que el aire de afuera ingrese al enfriador, circule en la habitación y luego salga por la puerta.

El efecto de enfriamiento máximo se siente cuando una persona esta cerca del flujo de aire que sale del aparato.

El enfriador de aire por evaporación produce humedad y puede utilizarse para humedecer el aire seco. Si desea utilizarse para humidificar, las puertas y ventanas deberán estar cerradas.

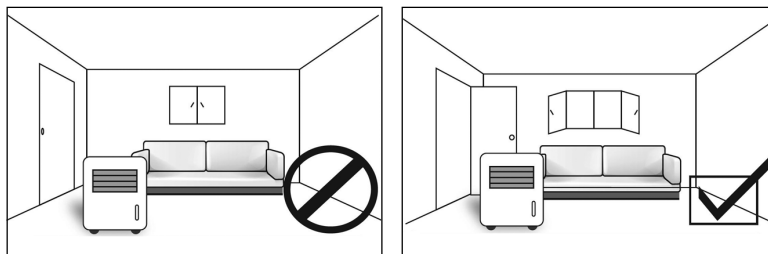

IMPORTANTE: El enfriador de aire por evaporación no es un aire acondicionado, ya que no utiliza un compresor o gas refrigerante. No espere que la unidad enfríe tanto como un aire acondicionado refrigerado.

Exteriores (únicamente modelos para exterior)

- Utilice únicamente en tomacorrientes y contactos protegidos "GFCI".
- Asegure los cables de alimentación para evitar la desconexión.
- Proteja del agua el cableado y las conexiones. El enchufe y las conexiones del enfriador de aire deben estar secas todo el tiempo.
- Coloque la unidad en una superficie plana y sólida.

IMPORTANTE: Los modelos de enfriadores de aire para exteriores se diseñan conforme a los estándares de productos IPX4, y se recomienda no colocarlos en el exterior durante una fuerte lluvia o cuando neva.

normas de seguridad

⚠ ADVERTENCIA: LEA Y CONSERVE ESTE MANUAL DE USO.

Este manual tiene como objetivo brindarle la información necesaria para establecer, operar, mantener y solucionar los problemas de su enfriador de aire.

Si no se siguen estas instrucciones, se puede dañar y/o perjudicar su funcionamiento, crear una situación peligrosa, e invalidar la garantía.

Al utilizar aparatos eléctricos, siga siempre precauciones básicas de seguridad incluyendo las siguientes:

- Controle el voltaje doméstico para garantizar que coincida con las especificaciones del aparato.
- Antes de utilizar el producto, retire el embalaje y revise que el producto se encuentre en

buenas condiciones.

- NO UTILICE un cable o enchufe dañado.
- NO UTILICE un cable de extensión con esta unidad.
- No pase el cable de alimentación debajo de alfombras, ni lo cubra con mantas o tapetes.
- Mantenga el cable lejos de las áreas en las que se pueda tropezar con ellos.
- Cuando ponga en funcionamiento el enfriador de aire en modo enfriamiento por evaporación, verifique siempre que la cantidad de agua en el tanque esté por encima de la marca de nivel "MÍN".
- Desenchufe el enfriador de aire siempre antes de llenar el tanque de agua, limpiar la unidad, realizar

tareas de mantenimiento o reubicar la unidad.

- Nunca tire del cable. Retírelo del contacto eléctrico tomándolo y sacándolo desde el extremo del enchufe del cable.
- Este producto ha sido fabricado para uso doméstico y no debe ser utilizado para otros propósitos.
- NO lo utilice en áreas donde se almacena gasolina, pintura u otros productos inflamables.
- Cuando se utiliza el programa FRÍO, verifique que el tanque de agua este lleno. Si pone en funcionamiento la unidad con el tanque vacío, podría dañar la bomba de agua.
- NO intente reparar o ajustar usted mismo los componentes eléctricos o mecánicos del enfriador de aire, esto podría invalidar la garantía.
- NO cubra la entrada o salida del enfriador, esto podría dañar el motor.

- NO inserte objetos o permita el ingreso de los mismos por ninguna abertura de ventilación ya que esto podría dañar la unidad y ocasionar una descarga eléctrica o incendio.
- NO ponga en funcionamiento la unidad sin el filtro de refrigeración "honeycomb", esto podría sobrecargar y dañar el motor.
- NO deje el aparato en funcionamiento sin vigilancia durante un período prolongado de tiempo.
- NO permita que los niños jueguen con el aparato, embalaje o bolsas plásticas.
- NO ponga la unidad en funcionamiento si se encuentra dañada o si funciona mal. Contacte al centro de servicio al cliente.
- Ubique siempre la unidad sobre una superficie seca.
- NO utilice la unidad en baños o cerca del agua. NO coloque la unidad cerca de un contenedor de agua.
- Cuando no se utilice, guárdelo en un ambiente seco.
- Utilice siempre las jaladeras laterales para mover el enfriador de aire.

⚠ ADVERTENCIA: PARA REDUCIR RIESGOS DE INCENDIO O DESCARGA ELÉCTRICA, NO UTILICE ESTE APARATO CON DISPOSITIVOS DE CONTROL DE VELOCIDAD DE ESTADO SÓLIDO.

instrucciones de guardado y mantenimiento

⚠ ADVERTENCIA: ANTES DE LIMPIAR LA UNIDAD O LLEVAR A CABO CUALQUIER TRABAJO DE MANTENIMIENTO, APÁGUELA Y DESCONÉCTELA DEL SUMINISTRO DE ENERGÍA ELÉCTRICA.

Lea la sección "Limpieza y vaciado del tanque de agua de su enfriador de aire".

limpieza

Drene la totalidad del agua del tanque al menos una vez a la semana y cárguelo con agua fresca.

Si hace esto, reducirá en gran medida los depósitos minerales y ayudará a extender la vida útil del medio de refrigeración honeycomb.

fin de temporada: guardado

Si el enfriador de aire no se utilizará por un largo período de tiempo:

1. Verifique que las partes estén secas poniendo en funcionamiento el modo VENTILADOR SOLAMENTE por alrededor de 30 minutos antes de guardarlo (el tiempo depende de las condiciones de humedad del ambiente).
2. Apague el enfriador de aire y desconéctelo del suministro de energía.
3. Vacíe/drene toda el agua del tanque. Atención: Si la unidad está conectada a un suministro de agua continuo, debe apagar el suministro de agua y retirar el tubo de desagüe antes de drenar el tanque de agua. Esta función se encuentra disponible únicamente en algunos modelos de enfriadores de aire. Revise la sección de operación para saber si la unidad tiene la función de suministro continuo de agua.
4. Limpie el tanque de agua con un trapo húmedo para remover todo el polvo o los depósitos minerales.
5. Retire el filtro de enfriamiento honeycomb y el filtro de polvo de carbón* del enfriador de aire y enjuáguelos con agua fría para eliminar el polvo y la suciedad.
6. Reinstale el filtro de enfriamiento honeycomb y el filtro de polvo de carbón* una vez que estén limpios y secos.
7. Para proteger la unidad del polvo y rasguños, cúbrala con un trapo limpio o una bolsa de plástico antes de guardarla.
8. Enrolle el cable de alimentación y guárdelo lejos del piso para protegerlo.

*El Filtro de polvo de carbón está disponible únicamente en modelos específicos de enfriador de aire. Revise el modelo de su enfriador de aire para saber si incluye un filtro de polvo de carbón.

guía para solucionar problemas

Problema	Causa posible	Solución
Sin caudal de aire.	Cordón eléctrico desconectado.	<ul style="list-style-type: none"> • Asegúrese de que el cordón eléctrico esté conectado.
	Unidad apagada.	<ul style="list-style-type: none"> • Encienda la unidad presionando el botón de ENCENDIDO en el panel de controles o desde el control remoto.
No enfría/Unidad está haciendo ruido.	La bomba no está encendida.	<ul style="list-style-type: none"> • Encienda la función FRÍO desde el control remoto o desde el panel de controles.
	El modo FRÍO está seleccionado y el nivel de agua es bajo o no hay agua.	<ul style="list-style-type: none"> • Llene el tanque de agua.
	Bomba de agua dañada o hay depósitos de calcio en la tubería.	<ul style="list-style-type: none"> • Contacte al centro de servicio al cliente.
Exceso de humedad en la habitación.	En el modo FRÍO, el aparato produce humedad como resultado del sistema evaporativo. Esto es normal.	<ul style="list-style-type: none"> • El enfriador de aire funciona mejor en climas secos. Si el nivel de humedad en el ambiente es alto (60% o más), absténgase de usar el enfriador de aire hasta que disminuya la humedad del ambiente.
		<ul style="list-style-type: none"> • Asegúrese que la ventana/puerta están abiertas y hay un adecuado cruce de ventilación en la habitación de manera que el aire húmedo pueda circular mejor. NO use la función FRÍO en días con alta humedad en el ambiente.
Olor	La unidad es nueva.	<ul style="list-style-type: none"> • Cuando el producto se usa por primera vez, el medio de enfriamiento honeycomb tendrá un olor que se disipará dentro de las primeras horas desde su primer uso.
	En condiciones muy húmedas se pueden formar algas o moho.	<ul style="list-style-type: none"> • Revise el medio de enfriamiento honeycomb. Si observa moho o esporas en el filtro, o sospecha un problema de algas, remueva y reemplace el honeycomb. Contacte al centro de servicio al cliente para mayor información.

Problema	Causa posible	Solución
Olor (cont.)	En condiciones muy húmedas se pueden formar algas o moho.	<ul style="list-style-type: none"> • Revise el tanque de agua y otras partes del enfriador de aire. Si observa moho, esporas o sospecha de un problema de algas, use un trapo de algodón para limpiar las algas hasta que las esporas desaparezcan. Asegúrese de que todas las partes están limpias y secas antes de guardar el aparato. Contacte al centro de servicio si el problema persiste.
El control remoto no funciona.	Las baterías están viejas o no se han colocado correctamente en su compartimiento.	<ul style="list-style-type: none"> • Reemplazar con baterías nuevas. Seguir la polaridad dentro del compartimiento.
	Control remoto dañado.	<ul style="list-style-type: none"> • Si reemplaza con baterías nuevas en la posición correcta y el control remoto no funciona, contacte al centro de servicio.
La unidad no responde.	Panel de controles dañado.	<ul style="list-style-type: none"> • Trate de activar la unidad con el control remoto. Si la unidad responde, entonces el panel de controles puede tener problemas. Contacte al centro de servicio. • Si no trabajan el control remoto ni el panel de controles, contacte al centro de servicio.
El enfriador de aire está mojado por lluvia.	El enfriador de aire se colocó en un lugar abierto (esto es solo para modelos para exteriores) y se mojó por una fuerte lluvia.	<ul style="list-style-type: none"> • Una pequeña cantidad de lluvia en la unidad no es un problema mientras la clavija y el contacto eléctrico estén secos. Si están mojados ambos, NO TOQUE la unidad ni la clavija. Apague el suministro principal de energía antes de desconectar la unidad del contacto eléctrico. Asegúrese que todos los contactos y enchufes estén secos antes de usarse.

Problema	Causa posible	Solución
El enfriador de aire está mojado por lluvia (cont.).	El enfriador de aire se colocó en un lugar abierto (esto es solo para modelos para exteriores) y se mojó por una fuerte lluvia.	<ul style="list-style-type: none"> El enfriador de aire está diseñado para estándares de producto IPX4 y no se recomienda usar en exteriores durante condiciones de lluvia. No opere el aparato cuando esté mojado. Espere hasta que el aparato seque antes de conectarlo y encenderlo.

características eléctricas nominales

Tensión de alimentación	110 V ~
Consumo de potencia	235 W
Consumo de corriente	2,1 A
Frecuencia	60 Hz
Consumo de energía en modo de operación	181 Wh
Consumo de energía en modo de espera	1,5 Wh
Capacidad del tanque de agua	25 litros (6,6 galones)
Filtro de enfriamiento	Honeycomb
Dimensiones del producto	480 x 370 x 847 mm
Peso neto	10,6 kg

diagrama de circuito eléctrico

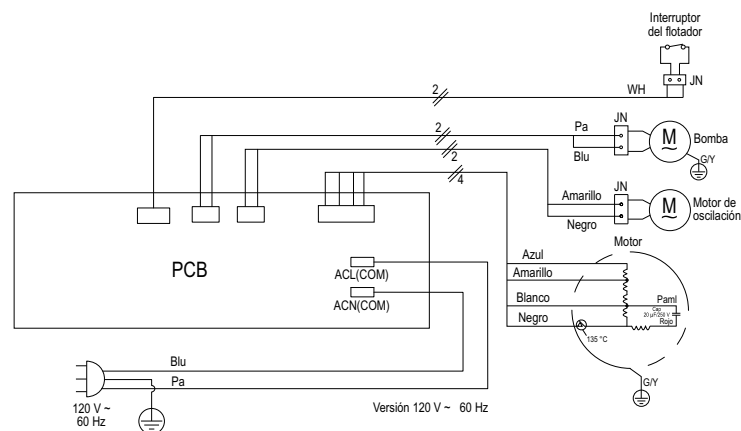

Póliza de garantía

Datos de identificación del producto

Este formulario debe ser llenado por el distribuidor.

Producto: _____	Número de serie: _____
Marca: _____	Distribuidor: _____
Modelo: _____	Firma o sello del establecimiento
Fecha en la que el consumidor recibe el producto _____	

Mabe, garantiza este producto en todas sus piezas, componentes y mano de obra por el tiempo de 1 año en su producto final —contado a partir de la fecha de recepción de conformidad del consumidor final— contra cualquier defecto de fabricación y funcionamiento durante el uso normal y doméstico de este producto. Incluye los gastos de transportación del producto que se deriven del cumplimiento de esta póliza dentro de su red de servicio. Esta garantía ampara únicamente el modelo, marca y serie referidos en los "datos de identificación del producto", ubicado en la parte superior del presente documento.

Conceptos cubiertos por la garantía

Defectos de fabricación que impidan total o parcialmente el correcto funcionamiento del aparato que se presente dentro de los términos de vigencia de esta garantía.

Esta garantía ampara todas las piezas y componentes del producto e incluye la mano de obra, así como el reemplazo de cualquier pieza o componente defectuoso sin costo adicional para el consumidor. Se incluyen también los gastos de transportación del producto que deriven del cumplimiento de la presente, dentro de cualquiera de nuestros centros de servicio indicados en el listado que se incluye en esta póliza.

La garantía no podrá hacerse efectiva en los siguientes casos:

- Quando el producto se hubiese utilizado en condiciones distintas a las normales.
- Quando el producto no hubiese sido operado de acuerdo con el instructivo de uso que se le acompaña.
- Quando el producto hubiese sido alterado o reparado por personas y/o talleres de servicio no autorizado por Mabe.

Procedimiento para hacer efectiva la garantía

Para hacer efectiva la presente garantía, el consumidor deberá presentar esta póliza debidamente sellada por el establecimiento que vendió el producto, o la factura o recibo o comprobante con los datos de identificación de producto que se describen en esta póliza, en cualquiera de nuestros Centros de Servicio Técnico referidos en la presente póliza o llamando a los teléfonos del directorio incluido en este documento, en donde también los consumidores podrán obtener las partes, consumibles y accesorios correspondientes.

Centros de servicio técnico en México en donde los consumidores pueden hacer efectiva la garantía, obtener partes, componentes, consumibles y accesorios.

- Acapulco**
 Virgilio Uribe #26 Fracc. Costa Azul entre Andrés Sufrend y Jaime Cook
 39850 Acapulco, Guerrero (01.744) 482.8075 y (01.744) 482.9045.
- Aguascalientes**
 Jardín del Encino #416. Lindavista
 20270 Aguascalientes, Ags. (01.449) 978.7395
- Cancún**
 Av. Miguel Hidalgo Reg. 92 Manzana 47 Lote 10
 77516 Cancún, Quintana Roo (01.998) 880.0760, 0820 y 0965
- Cd. Juárez**
 Porfirio Díaz #852 ExHipódromo
 32330 Cd. Juárez, Chihuahua (01.656) 616.0418, 0453 y 0454
- Cd. Victoria**
 21 Olivia Ramírez #1333 Col. Pedro J. Méndez
 87040 Cd. Victoria, Tamaulipas (01.834) 314.4830
- Culliacán**
 Blvd. E. Zapata #1585 Pte. Fracc. Los Pinos
 80120 Culliacán, Sinaloa (01.667) 717.0353, 0458 y 714.1366
- Chihuahua**
 Av. Tecnológico #6107 Col. Lagos
 31110 Chihuahua, Chihuahua (01.614) 413.7901, 7012 y 3693
- Guadalajara**
 Av. Inglaterra #4120 Guadalajara Technology Park
 45010 Zapopan, Jalisco (01.33) 3669.3125
- Cabo San Lucas**
 Villas del Pacífico manzana 9 lote 38 Fracc. Portales
 23473 Cabo San Lucas, B.C.S. (01.624) 146.4024
- León**
 Prolongación Juárez #2830-B, Plaza de Toros
 37450 León, Guanajuato (01.477) 770-0003, 06 y 07
- Mérida**
 Calle 22 #323 X 13 y 13a. Ampliación Cd. Industrial
 97288 Mérida, Yucatán (01.999) 946.0275, 0916, 3090, 3428 y 3429
- México D.F. Norte**
 Prof. Ings. Militares #1156 San Lorenzo Tlalтенango
 11210 México, D.F. (01.55) 5227.1000
- México D.F. Oriente**
 Oriente 140-A #189 1er. piso esq. Norte 21
 Col. Moctezuma 2da. Sección 15500 México, D.F. (01.55) 5785.5997 y 2643.5042
- México D.F. Sur**
 Av. División del Norte #3281 Col. La Candelaria, Del. Coyoacán entre Árbol del Fuego y Pacífico
 04380 México, D.F. (01.55) 5627.1033 y 1674.4886
- Monterrey**
 Carretera Miguel Alemán km 5 Vista sol
 67130 Cd. Guadalupe, N.L. (01.81) 8369.7990
- Piedras Negras**
 Daniel Farías #220 Norte Buenavista
 26040 Piedras Negras, Coahuila (01.878) 783.2890
- Puebla**
 Calle 24 Sur #3532 (entre 35 y 37 Ote.)
 Col. Santa Mónica
 72540 Puebla, Puebla (01.222) 264.3731, 3490 y 3596
- Querétaro**
 Av. 5 de Febrero #1325 Zona Industrial Benito Juárez
 76120 Querétaro, Qro. (01.442) 211.4741, 4697 y 4731
- Reynosa**
 Calle Dr. Puig #406 entre Dr. Calderón y Dr. Gliz.
 Col. Doctores
 88690 Reynosa, Tamaulipas (01.899) 924.2254 y 924.6220
- San Luis Potosí**
 Manzana 10, Eje 128 s.n. Zona Industrial del Potosí
 78090 San Luis Potosí, S.L.P. (01.444) 826.5688
- Tampico**
 Venustiano Carranza #502 Pte. Col. Centro
 89400 Cd. Madero, Tamaulipas (01.833) 215.4067, 216.4666 y 216.2169
- Tijuana**
 Calle 17 #217 Libertad Parte Alta
 22300 Tijuana, B.C. (01.664) 682.8217 y 19
- Torreón**
 Blvd. Torreón-Matamoros #6301 Ote.
 Gustavo Díaz Ordaz
 27080 Torreón, Coahuila (01.871) 721.5010 y 5070
- Veracruz**
 Paseo de Las Américas #400 esq. Av. Urano, Centro comercial Plaza Santa Ana
 Predio Collado Boticaria
 94298 Boca del Río, Veracruz (01.229) 921.1872, 2253, 9931 y 9934
- Villahermosa**
 Calle Carlos Green #119-C casi esq. con Av. Gregorio Méndez ATASTA
 86100 Villahermosa, Tabasco (01.993) 354.7350, 7382, 7392 y 7397

El especialista en servicio de línea blanca

serviplus®

Tel. sin costo (dentro de México): **01.800.9029.900**
Internet: **www.serviplus.com.mx**

Recuerde que su producto está respaldado por SERVIPLUS, la empresa líder en Servicio para línea blanca, donde siempre encontrará el trato amable de profesionales dispuestos a resolver cualquier falla en el funcionamiento de su producto.

Además de respaldar la garantía de su producto, Serviplus le ofrece los siguientes servicios:

- Instalación de línea blanca
- Reparaciones con cargo para aparatos fuera de garantía
- Contratos de extensión de garantía
- Venta de refacciones originales



Servicio exclusivo para Argentina, Chile, Colombia y Perú

Argentina:

(5411) 4489.8900

Chile: 600.364.3000

www.serviciomabe.cl

Colombia:

Dentro de Bogotá (571) 489.7900

Fuera de Bogotá 01.900.555.6223

www.serviciomabe.com.co

Perú: 080070630

programacion.servicio@mabe.com.pe

México, D.F.
01-55-5227-1000

Monterrey
01-81-8369-7990

Guadalajara
01-33-3669-3125

Costa Rica
(506) 2277.2100

Ecuador
1800.73.7847

El Salvador
(503) 2294.0350

Guatemala
(502) 2476.0099

Honduras
(504) 2540.4917

Nicaragua
(505) 2248.0250

Panamá
(507) 397.6065

República Dominicana
(809) 372.5392

Venezuela
(0501) 737.8475

Importado y/o comercializado por:

- | | | |
|--|--|---|
| <p><input type="radio"/> México
Mabe S.A. de C.V.
R.F.C.: MAB911203RR7
Paseo de Las Palmas #100
Col. Lomas de Chapultepec
Delegación Miguel Hidalgo
México D.F., C.P. 11000
Teléfono de servicio:
01.800.9029.900</p> | <p><input type="radio"/> Colombia
Mabe Colombia S.A.S.
Carrera 21 No. 74-100
Parque industrial Alta Suiza
Manizales - Caldas, Colombia
U.A.P. #141 de la DIAN
Teléfonos de servicio:
01.900.555.6223 / 878.3700</p> | <p><input type="radio"/> Perú
Mabe Perú S.A.
Calle Los Antares No. 320 Torre
"A" Ofic. 701 Urb. La Alborada
Santiago de Surco - Lima
R.U.C. 20293670600
Teléfonos de servicio: 700.5590
y 0800.70630</p> |
| <p><input type="radio"/> Chile
Comercial Mabe Chile Ltda.
Av. Américo Vespucio Norte No.
2416
Vitacura, Santiago, Chile
Teléfonos de servicio:
01.600.364.3000 / 376.8649</p> | <p><input type="radio"/> Ecuador
Mabe Ecuador
KM 14 ½ Vía Daule
Guayaquil - Ecuador
RUC: 0991321020001
Teléfono de servicio:
1.800.737.847</p> | <p><input type="radio"/> Venezuela
Mabe Venezuela C.A.
Av. Sanatorio del Avila, Urb.
Boleíta Norte, Edif. La Curacao
piso 1 al 3,
Caracas, zona postal 1060
RIF: J-00046480-4
Teléfono de servicio:
(501) 737.8475</p> |

Información aplica a Argentina **exclusivamente**

Certificado de garantía

Durante el plazo de 12 meses a partir de la fecha de compra de este aparato, KRONEN INTERNACIONAL S.A. fabricante y/o importador de este producto, garantiza y se compromete frente al comprador original a reparar o reponer la pieza cuya defectuosidad obedezca a causas de fabricación. Se entiende por reponer a la sustitución de la pieza por otra igual o similar a la original y que a juicio de KRONEN INTERNACIONAL S.A. asegure el correcto funcionamiento de la unidad, no obligándose la Empresa al cambio de la unidad completa.

La garantía quedará anulada si los defectos, faltas mecánicas o deterioros fueran ocasionados por uso abusivo, mal manejo y exceso o caída de tensión.

Caducará igualmente la validez de este certificado en los casos de culpa del adquirente, intervención de personal extraño al servicio técnico autorizado, cambio de propiedad, cambio de domicilio no informado, enmiendas o raspaduras en los datos consignados en este certificado o la factura de compra.

Las reparaciones se realizarán en un plazo máximo de (30) días a partir del recibo fehaciente de solicitud de reparación en nuestro Departamento de Servicio Técnico o Centro de Servicio Autorizado, quienes le otorgarán el número de "orden de servicio" correspondiente.

Este plazo podrá ampliarse por razones de fuerza mayor y casos fortuitos, debiendo previamente comunicarlo el Servicio al usuario.

En el caso de que las reparaciones no puedan efectuarse en el domicilio del comprador original, KRONEN INTERNACIONAL, S.A. se hará cargo de los costos del flete y seguro necesarios para el traslado del producto a nuestros talleres o Centros de Servicio Autorizados en un radio máximo de 50 km. de los mismos.

Toda intervención de nuestro personal realizada a pedido del comprador, dentro del plazo de esta garantía, que no fuera originada por falta o defecto cubierto por este certificado, deberá ser abonada por el interesado de acuerdo a la tarifa vigente.

Se deja constancia que la garantía no cubre daños ocasionados al interior y exterior del gabinete producidos por roturas, golpes, rayaduras, caídas, etc., como así tampoco los plásticos y accesorios, las lámparas, ni los daños ocasionados por deficiencias o interrupciones que afecten el circuito eléctrico de conexión, o si los daños fueran producidos por causa de fuerza mayor o caso fortuito, y los ocasionados por mudanzas o traslados.

En ningún caso KRONEN INTERNACIONAL S.A. asume responsabilidad por ningún daño y/o perjuicio, sea directo y/o indirecto que pudiesen sufrir el adquirente, usuarios o terceros en relación al bien, no pudiendo interpretarse esta garantía como generadora de obligaciones distintas a las expresamente indicadas en el presente certificado de garantía.

RESPONSABILIDAD NORMAL DEL COMPRADOR ORIGINAL

1. Para que este certificado sea válido es imprescindible que el usuario acredite ante el servicio técnico autorizado por KRONEN INTERNACIONAL S.A. la fecha de compra mediante la factura oficial de compra del aparato, KRONEN INTERNACIONAL S.A. se reserva el derecho de cotejar la exactitud de estos datos contra los registros de control de salida de la Empresa.
2. Que los talones de la garantía sean completados con todos los datos solicitados, y el sello del comercio vendedor. Es de su interés exigirle al mismo que complete los datos que se solicitan en este certificado en el momento de la compra y guardarlo prolijamente, es único medio para gozar de esta garantía.
3. Antes de instalar y usar el aparato, leer cuidadosamente el manual de instrucciones, uso e instalación que se adjunta y respetar sus indicaciones.
4. Conectar correctamente el toma de alimentación previsto con conexión de cable a tierra.
5. Verificar que la tensión de línea corresponda a 220 V y 50 Hz.

IMPORTANTE

1. El presente certificado anula cualquier otra garantía implícita o explícita por la cual y expresamente no autorizamos a ninguna otra persona, sociedad o asociación a asumir por nuestra cuenta ninguna responsabilidad con respecto a nuestros productos.
2. Hacemos constar que esta unidad ha sido diseñada para uso familiar, por tal motivo su uso comercial, industrial o afectación a cualquier otro tipo de utilización no está amparada por esta garantía.
3. Cualquier gestión judicial a que pudiera dar lugar la presente, será resuelta ante la Justicia Ordinaria de la Capital Federal.

Identificación de la unidad

Propietario: _____

Lugar y fecha de compra: _____ Factura No.: _____

Firma y sello de la casa vendedora: _____

REGISTRO DEL CERTIFICADO DE GARANTÍA

Identificación de la unidad:

Nombre del propietario: _____

Calle: _____ No.: _____

Localidad: _____ Código postal: _____

Provincia: _____ Teléfono: _____

No. factura: _____ Fecha de compra: _____

Casa vendedora: _____

Información aplica a Chile **exclusivamente**

CERTIFICADO DE GARANTÍA

1 AÑO

CERTIFICADO DE GARANTÍA

1. **COMERCIAL MABE CHILE LTDA.** garantiza al comprador que el artefacto vendido ha sido revisado y comprobado su funcionamiento bajo condiciones normales de uso doméstico.
2. **COMERCIAL MABE CHILE LTDA.** se obliga durante el término de un año contado a partir de la fecha de compra de producto a reparar sin costo alguno las fallas causadas por defectos de los materiales, componentes o por defectos de fabricación.
Para hacer uso de esta garantía el cliente debe contar con la boleta, factura de compra o la guía de despacho respectiva.
Para solicitar servicio por parte de **COMERCIAL MABE CHILE LTDA.**, el cliente debe contactar nuestro call center al número 376.8649 en la región metropolitana, al 600-364-3000 para el resto del país o en el sitio Web www.serviciomabe.cl
Así mismo, **COMERCIAL MABE CHILE LTDA.** se entiende autorizada para efectuar una revisión técnica del artefacto previa a la orden de reparación y/o sustitución del mismo. En todo caso el comprador conviene expresamente en que la sustitución del artefacto solo se procederá en caso de que, a pesar de la intervención técnica autorizada, el defecto sea de tal naturaleza que no sea factible su reparación, a juicio de **COMERCIAL MABE CHILE LTDA.**
3. **EXCLUSIONES DE GARANTÍA:** Esta garantía no cubre los daños causados por mal trato, accidente, por transporte, uso diferente al indicado en las instrucciones de manejo, por causas de las condiciones ambientales en que se instale o daños por uso inapropiado del artefacto como uso industrial o comercial en restaurantes, hoteles, moteles, lavanderías, hogares de acogida, casas de reposo, fábricas. Tampoco cubre averías causadas por el empleo de energía eléctrica diferente a la especificada, daños causados por fluctuaciones de voltaje o ciclaje, o por causas fuera del control de **COMERCIAL MABE CHILE LTDA.** como corto circuito, sobrecargas accidentales en la línea de alimentación o sobrecargas por causa de descargas eléctricas, intervención técnica no autorizada, y en fin, cualquier otra causa semejante a las anteriores.
En el caso de incurrir en destapes de bomba de lavadora, corrección de instalaciones que afecten el funcionamiento correcto del producto hechas por personal ajeno a **COMERCIAL MABE CHILE LTDA.**, deben ser pagadas por el consumidor final al servicio técnico asignado para atenderlo.
4. **CANCELACION DE LA GARANTÍA:** Este certificado quedará automáticamente cancelado por las siguientes causas:
 - a) Intervención técnica del artefacto por personas no autorizadas por **COMERCIAL MABE CHILE LTDA.**, ya sea en la instalación o reparación de los productos que requieren ser intervenidos o abiertos para su correcto funcionamiento como son los equipos de Aire Acondicionado, Máquinas Lavadoras y Secadoras de uso comercial o Doméstico y cualquier producto comercializado por la compañía.
 - b) Por eliminación o modificación de los números de serie o la rotura de cualquier sello que el artefacto lleva.
 - c) Por la alteración o falsedad de la información suministrada en este certificado.
 - d) Por el vencimiento del término de vigencia de la garantía.
5. **COMERCIAL MABE CHILE LTDA.** no asumirá, ni autoriza asumir a su nombre otras obligaciones en relación con la venta de artefactos o cualquiera de sus partes, diferentes a las contempladas en este certificado.

ADVERTENCIA

Las visitas de nuestros técnicos por causas injustificadas, dan lugar al pago por parte del usuario del valor correspondiente al transporte y el tiempo del técnico.
Rogamos por lo tanto, antes de solicitar un servicio, comprobar todos los puntos acerca del funcionamiento indicados en el manual de instrucciones.

mabe



Información aplica a Colombia **exclusivamente**

Póliza de garantía

Datos de identificación de producto (para ser llenado por el distribuidor)	
Producto: _____	Fecha en la que el consumidor recibe el producto: _____
Marca: _____	Distribuidor: _____
Modelo: _____	Sello o firma: _____
Número de serie: _____	

mabe garantiza este producto en todas sus piezas, componentes y mano de obra; por el tiempo de **1 año en su producto final**, contados a partir de la fecha de recepción de conformidad del consumidor final; contra cualquier defecto de fabricación y funcionamiento durante el **uso normal y doméstico de este producto**. Incluye los gastos de transportación del producto que deriven del cumplimiento de esta póliza dentro de su red de servicio. Esta garantía ampara únicamente el modelo, marca y serie referidos en el apartado "Datos de identificación de producto", ubicado en la parte SUPERIOR del presente documento.

Conceptos cubiertos por la garantía

Defectos de fabricación que impidan total o parcialmente el correcto funcionamiento del aparato que se presente dentro de los términos de vigencia de esta garantía. Esta garantía ampara todas las piezas y componentes del producto e incluye la mano de obra, así como el reemplazo de cualquier pieza o componente defectuoso sin costo adicional para el consumidor. Se incluye también los gastos de transportación del producto que deriven del cumplimiento de la presente dentro de cualquiera de nuestros centros de servicios indicados en el listado que se incluye en esta póliza.

La garantía no podrá hacerse efectiva en los siguientes casos:

- Cuando el producto se hubiese utilizado en condiciones distintos a los normales;
- Cuando el producto no hubiese sido operado de acuerdo con el instructivo de uso que se le acompaña.
- Cuando el producto hubiese sido alterado o reparado por personas y/o talleres de servicio no autorizado por mabe.

Procedimiento para hacer efectiva la garantía:

Para hacer efectiva la presente garantía el consumidor deberá presentar esta póliza debidamente sellada por el establecimiento que vendió el producto, o la factura o recibo o comprobante, con los datos de identificación de producto que se describen a continuación, en cualquiera de nuestros Centros de Servicio Técnico referidos en la presente póliza o llamando a los teléfonos del directorio incluido en este documento. En donde también los consumidores podrán obtener las partes, consumibles y accesorios correspondientes.

Puntos aplicables para otras regiones

Colombia	<p>Mabe garantiza la disponibilidad de repuestos por cinco (5) años.</p> <p>CANCELACIÓN DE LA GARANTÍA</p> <p>El amparo bajo la garantía quedara automáticamente cancelada por las siguientes causas:</p> <ul style="list-style-type: none"> • Por la eliminación o modificación del número de serie o la ruptura de cualquier sello que tenga el artefacto. • Por la alteración de la información suministrada en este certificado o sobre el producto. <p>Mabe no asumirá ni autorizara asumir a su nombre otras obligaciones en relación con la venta del producto o cualquiera de sus partes, diferentes a las contempladas en este certificado.</p> <p>ADVERTENCIAS</p> <ol style="list-style-type: none"> 1. Esta garantía no es de cubrimiento internacional, solo tiene vigencia en el país donde fue adquirido el producto, de acuerdo a los términos establecido para cada país por parte del fabricante y respetando las leyes de garantía del mismo. Para respaldar el origen del producto, es necesario que el usuario presente el documento de compra o factura, si así se requiere. 2. Pasado un (1) mes a partir de la fecha prevista para la devolución o a la fecha en que el consumidor debía aceptar o rechazar expresamente el servicio, y no acuda a retirar el bien, el centro de Servicio Técnico lo requerirá para que lo retire dentro de los dos (2) meses siguientes a la remisión de la comunicación. Si el consumidor no lo retira se entenderá por ley que abandona el bien en dado caso el Centro de Servicio Técnico dispondrá del mismo con forme con la reglamentación que expida el gobierno nacional para tal efecto. Los gastos que se deriven por el abandono del bien (almacenamiento, bodegaje y mantenimiento), deberán ser asumidos por el consumidor.
Colombia, Chile, Argentina	<p>IMPORTANTE: Las siguientes condiciones no se consideran como uso normal del aparato por lo que deben tenerse en cuenta para hacer valida esta garantía: la garantía no podrá hacerse efectiva en los siguientes casos:</p> <ul style="list-style-type: none"> • El uso del aparato con fines comerciales, de prestación de servicios o cualquier otro propósito que no sea estrictamente doméstico; • Daños causados por fluctuaciones de voltaje provocadas por corto circuito, sobrecargas accidentales en la línea de alimentación o sobrecargas por causas de descargas eléctricas; • Daños por uso de partes que no sean genuinas; • Daños en el producto causados por su transportación, cuando este sea por cuenta del consumidor; • Daños al producto causados por accidente, fuego, inundaciones o actos de la Naturaleza; • Cualquier otra condición de instalación y operación diferente a la especificada en el instructivo de uso. • Daños ocasionados por mal manejo del cliente, por animales (roedores, insectos, otros), por polvo o por causa de las condiciones ambientales en que se instale el producto, tales como humedad excesiva o salinidad.

